

PRESENZA

ITALIA

HOTTE DE CUISINIÈRE POUR DESSOUS D'ARMOIRE



GUIDE D'INSTALLATION ET MANUEL DE L'UTILISATEUR

No. Modèle QR0342

Table de matières

Table de matières	2
Consignes de sécurité	2
Garantie	4
Garantie limitée d'un an	4
Procédure de réclamation pour la garantie	4
Préinstallation	5
Outils requis	5
Quincaillerie incluse	5
Contenu de l'emballage	6
Planification de l'installation	8
Installation	11

Fonctionnement	13
Entretien	14
Remplacement des filtres	14
Remplacement des ampoules	14
Soin et nettoyage	15
Hotte de cuisinière	15
Filtres	15
Dépannage	16
Caractéristiques	17
Schéma électrique	17
Pièces de rechange	18

Consignes de sécurité

LIRE ET CONSERVER CES DIRECTIVES

Avertissement - Afin de réduire les risques d'incendie, de choc électrique ou de blessures, veuillez prendre connaissance des directives suivantes:

1. Cet appareil ne peut être utilisé autrement que pour l'usage prévu par le fabricant. Consulter le fabricant pour toutes questions concernant l'appareil.
2. Avant de réparer ou de nettoyer l'appareil, couper l'alimentation électrique au panneau de service et le verrouiller pour éviter toute remise en marche accidentelle. Si vous ne pouvez verrouiller le panneau, y apposer un avertissement bien en vue.
3. L'installation et le raccordement électrique doivent être faits par une(des) personne(s) qualifiée(s), conformément aux codes et normes de construction, incluant ceux concernant les incendies.
4. Un apport d'air suffisant est requis pour assurer une combustion efficace et l'évacuation des gaz pour tous les appareils de cuisson alimentés par un combustible afin d'éviter tout refoulement d'air. Suivre les directives et les normes de sécurité du fabricant des appareils et se conformer aux normes recommandées par *The National Fire Protection Association (NFPA)*, par *American Society for Heating, Refrigeration, and Air Conditioning Engineers (ASHRAE)*, et par les autorités locales.
5. Lorsque vous faites une ouverture dans un mur ou un plafond, veuillez à ne pas endommager les fils électriques ou les conduites qui y sont dissimulés.
6. Les ventilateurs à conduit doivent toujours être ventilés à l'extérieur. Ne jamais évacuer l'air dans les murs, les plafonds, le grenier, les faux plafonds ou les garages.



DANGER : Éteignez le disjoncteur électrique ou l'interrupteur d'alimentation sur la boîte de jonction avant d'installer ou de réparer cet appareil. Toucher un circuit intérieur de la hotte alors qu'il est sous tension peut entraîner des blessures graves, voire mortelles.



DANGER : Tout raccordement électrique doit être fait conformément aux normes, isolé et mis à la terre. L'isolation et la mise à la terre incorrectes entraîneront une décharge électrique mortelle.



DANGER : Pour l'installation au-dessus d'une cuisinière à gaz, le gaz doit être coupé à la source avant l'installation ou l'entretien.



AVERTISSEMENT : Tenter d'installer ou de réparer cet appareil lorsque vous n'avez pas les connaissances techniques ou électriques nécessaires pourrait entraîner des blessures.



AVERTISSEMENT : Les bordures de métal de l'appareil peuvent être tranchantes. Veuillez porter des gants protecteurs pendant l'installation, la nettoyage, ou la réparation.



AVERTISSEMENT : Ne faites pas fonctionner l'appareil sans les grilles de sécurité et les filtres, car sans ces éléments, les ventilateurs pourraient aspirer la chevelure, les doigts ou les vêtements amples.



AVERTISSEMENT : Restez à l'écart du ventilateur lorsque le moteur est en marche.



AVERTISSEMENT : Gardez cet appareil propre et exempt de graisse et d'accumulation de résidus en tout temps pour prévenir les incendies.



PRUDENCE : Cet appareil est destiné à un usage de ventilation de type générale seulement. Ne pas utiliser pour évacuer des matières ou vapeurs dangereuses et explosives.

Consignes de sécurité (suite)

Information sur la sécurité lors de la cuisson

1. Ne jamais laisser sans surveillance lorsqu'en service.
2. Ne jamais cuisiner à flamme nue sous la hotte de cuisinière.
3. Toujours faire fonctionner la hotte de cuisinière lors de la cuisson à haute chaleur ou lors de la cuisson d'aliments flambants.
4. Si vous choisissez d'installer la hotte, comme ci-dessous (Fig. 1), à la distance (D) de la surface de cuisson, prenez des précautions supplémentaires car la hotte peut être très chaude au toucher. Pour cette unité, la distance (D dans la fig. 1) est de 458mm - 813mm (18 po - 32 po). Si vous choisissez une l'installation de 18po., la température de la surface de la hotte sera élevée si l'appareil est utilisé pendant une cuisson à haute puissance pour un certain temps.
5. Soyez prudent lorsque vous cuisinez avec de l'huile ou avec les friteuses. Lorsque vous utilisez de l'huile à friture, l'huile chaude peut facilement surchauffer et prendre feu. Le risque de combustion est plus élevé lorsque l'huile a été utilisée plusieurs fois. Réchauffer lentement les huiles à chaleur faible ou moyenne.
6. Éviter les débordements, car ils peuvent provoquer de la fumée et des débordements gras qui pourraient s'enflammer.
7. Pour éviter les brûlures ou les incendies, toujours utiliser des récipients appropriés à la taille de l'élément chauffant que vous utilisez.
8. En cas d'incendie de cuisinière, veuillez suivre les directives suivantes :
 - Attention à ne pas vous brûler.
 - Étouffez les flammes avec un couvercle hermétique, une plaque à biscuits ou un plateau de métal et éteindre le feu. Si les flammes ne s'éteignent pas immédiatement, évacuez les lieux et appelez le service des incendies.
 - Ne jamais prendre une casserole en flammes avec vos mains.
 - Ne jamais utiliser d'eau pour éteindre un feu, non plus qu'un linge ou une serviette humide qui risque de provoquer une explosion de vapeur.
 - Utilisez un extincteur seulement si : (a) Vous savez que votre extincteur est de catégorie ABC et que vous savez l'utiliser, (b) l'incendie est mineur et limité à la zone où il a débuté, (c) vous avez fait appel au service des incendies, et (d) Vous pouvez tenter d'éteindre l'incendie tout en ayant l'option de vous diriger sans entrave vers une sortie proche.

Informations sur la sécurité lors du nettoyage

1. Les filtres doivent être nettoyés périodiquement pour éliminer l'accumulation de résidus de cuisson. Les filtres qui présentent des signes d'usure doivent être changés immédiatement.
2. Ne jamais enlever de pièces à nettoyer. Le démontage ne peut être fait que par une personne qualifiée.



AVERTISSEMENT : Pour réduire le risque d'incendie, n'utiliser que des conduits de métal. Ne jamais utiliser des conduits en plastique.



AVERTISSEMENT : Pour éviter tout risque d'incendie ou de décharge électrique, ne pas brancher cet appareil à un variateur d'intensité à semi-conducteur.



PRUDENCE : Pour usage résidentiel seulement. Ne pas utiliser pour évacuer des substances et vapeurs dangereuses ou explosives.



PRUDENCE : Ne jamais disposer des cendres de cigarette, des substances inflammables, ou de tout autre objet étranger dans les ventilateurs.



PRUDENCE : Il est recommandé de procéder à l'installation avec au moins une autre personne. Un soulèvement inadéquat de la hotte de cuisinière pourrait endommager le produit ou blesser une personne.

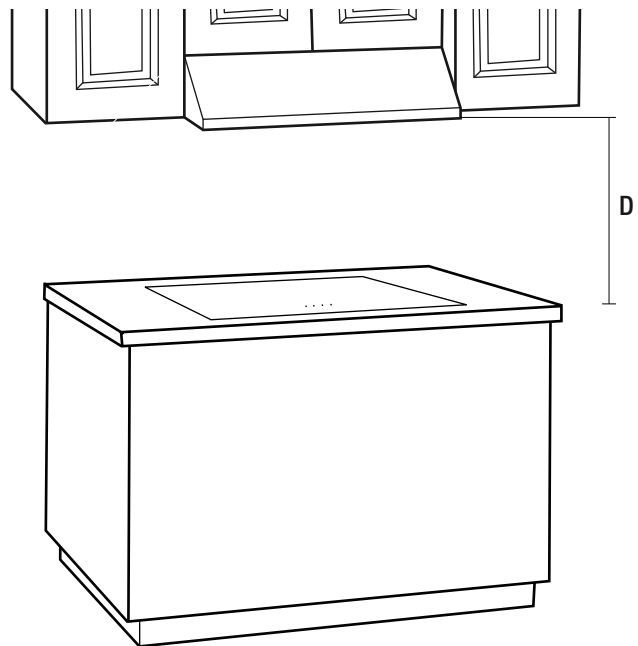

Fig. 1

GARANTIE LIMITÉE D'UN AN

Inspecter minutieusement le produit avant l'installation et signaler tout dommage sans délai. Nous ne serons pas responsables des défaillances ou des dommages qui auraient dû être découverts ou évités par une inspection adéquate et des essais avant l'installation.

Conglom Kitchen and Bath garantit ce produit contre tout défaut dans les matériaux ou la fabrication, pour une période d'un (1) an à compter de la date de l'achat. Une preuve d'achat (facture d'achat originale) du consommateur/acheteur original devra accompagner toute réclamation faite à Conglom Kitchen & Bath.

Cette garantie est non transférable et sera nulle si l'unité est enlevée de son installation initiale ou si elle n'est pas installée suivant les spécifications du fabricant. Elle ne s'applique pas dans l'éventualité de dommages causés au produit suite à l'utilisation de pièce(s) de rechange autre que les pièces originales Conglom Kitchen and Bath, (les pièces de rechange peuvent être obtenus en nous écrivant un courriel à customer.service@conglomkb.com ou en appelant au 1-877-333-0098 entre 8h30 et 17h00, H.N.E.) une erreur d'installation, l'abus, l'utilisation ou l'entretien incorrecte et le service incorrects (qu'ils soient effectués par un plombier, un entrepreneur, une entreprise de service ou un membre de la famille de l'acheteur). La garantie exclut les dommages causés par des conditions agressives d'air ou d'eau, des nettoyeurs ou des matériaux rudes et/ou abrasifs.

Nous ne pouvons en aucun cas être tenus responsables pour toute blessure corporelle ou tout dommage matériel résultant d'une mauvaise installation ou utilisation de ce produit. Nous ne serons pas tenues responsables de l'incapacité d'utiliser cette unité, des inconvénients, des coûts encourus pour la main d'œuvre, des matériaux, de l'enlèvement et de l'installation des unités de remplacement ou d'aucun autre dommage causé par un incident ou accessoire. Les coûts encourus pour obtenir l'accès pour la réparation ou le remplacement sont la responsabilité de l'utilisateur.

Nos obligations se limitent à la réparation ou au remplacement de l'unité (selon notre choix) qui peut s'avérer, selon notre examen unique, être défectueuse sous l'utilisation et le service normaux pendant la période de garantie. Nous pouvons émettre un crédit au montant de la valeur de la facture du produit défectueux (ou d'un pourcentage de ce montant selon l'usure) tenant lieu de la réparation ou du remplacement.

Toute défectuosité de l'unité qui ne peut être liée à un défaut de matériel ou de fabrication n'est pas couvert par cette garantie. Ces conditions non garanties incluent, mais ne se limitent pas aux suivantes :

- Une mauvaise installation non conforme aux instructions du fabricant.
- Les bosselures, bosses et rayures causées pendant l'expédition, la manutention ou l'installation.
- Changement de la couleur ou du fini en raison de l'usage d'un produit chimique.
- Les dommages causés par le non-respect des directives de soin et de nettoyage, y compris les dommages causés par l'utilisation de produits nettoyeurs abrasifs.
- Toute modification apportée à l'unité par l'acheteur ou l'installateur.
- Dommages en raison d'un impact accidentel, du feu, d'une inondation, du gel et de l'usure normale.
- Courbures et déformations provoquées par des raccordements forcés, des fixations trop serrées et un support inadéquat pendant l'installation.
- Tout défaut ou dommage aux ampoules électriques.

Cette garantie ne s'applique pas à l'utilisation ou l'installation à des fins commerciales ou institutionnelles.

PROCÉDURE DE RÉCLAMATION POUR LA GARANTIE

Si un défaut couvert par la garantie se produit ou que vous avez besoin des pièces de rechange, contacter notre service à la clientèle au customer.service@conglomkb.com ou au 1-877-333-0098 (lundi au vendredi, 8h30 à 17h, H.N.E.).

Avant d'appeler, veuillez-vous assurer d'avoir en main :

- Numéro de modèle ou une description.
- La preuve d'achat.
- Les détails concernant le défaut et/ou le numéro de la pièce de rechange.
- Le nom et l'adresse du propriétaire et/ou de l'installateur.

Préinstallation

OUTILS REQUIS

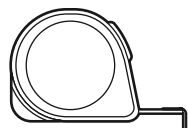

Ruban à mesurer



Niveau

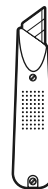

Couteau tout usage

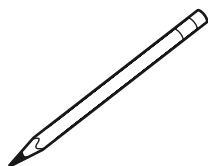

Crayon

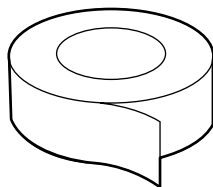

Ruban adhésif



Clé à molette

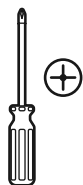

Tournevis Phillips



Tournevis plat



Pinces à bec effilé

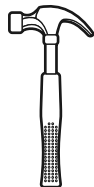

Marteau

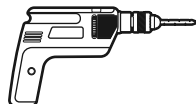

Tournevis électrique



Lunettes de sécurité



Gants de sécurité

QUINCAILLERIE INCLUSE

REMARQUE :

La quincaillerie montrée n'est pas de taille réelle.

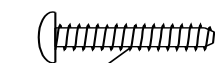

AA

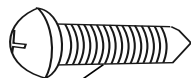

BB

Pièce	Description	Quantité
AA	Vis taraudeuses longues - M4 mm x 16 mm	8
BB	Vis taraudeuses courtes - M5 mm x 12 mm	6

Préinstallation (suite)

CONTENU DE L'EMBALLAGE

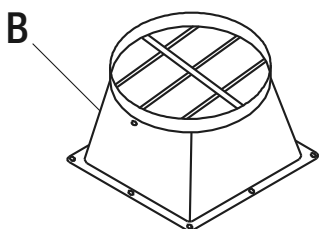
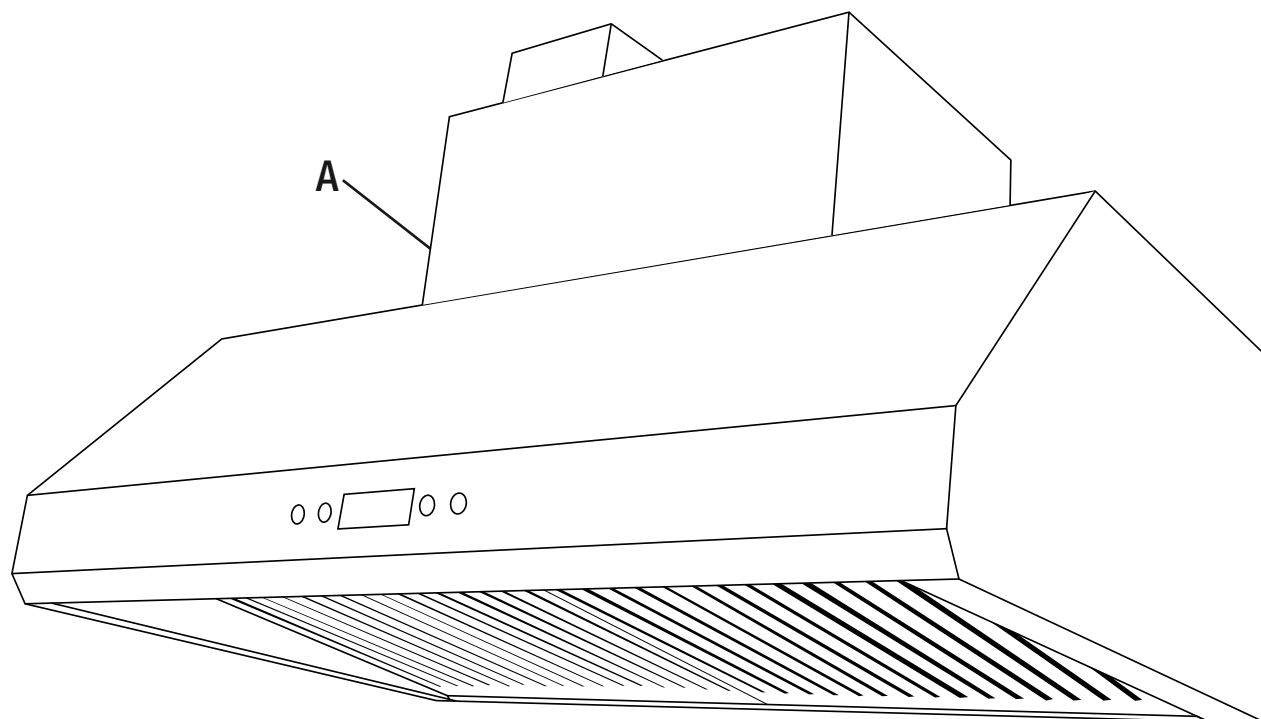

Pièce	Description	Quantité
A	Hotte de cuisinière (inclus les filtres)	1
B	Ensemble de conduit	1

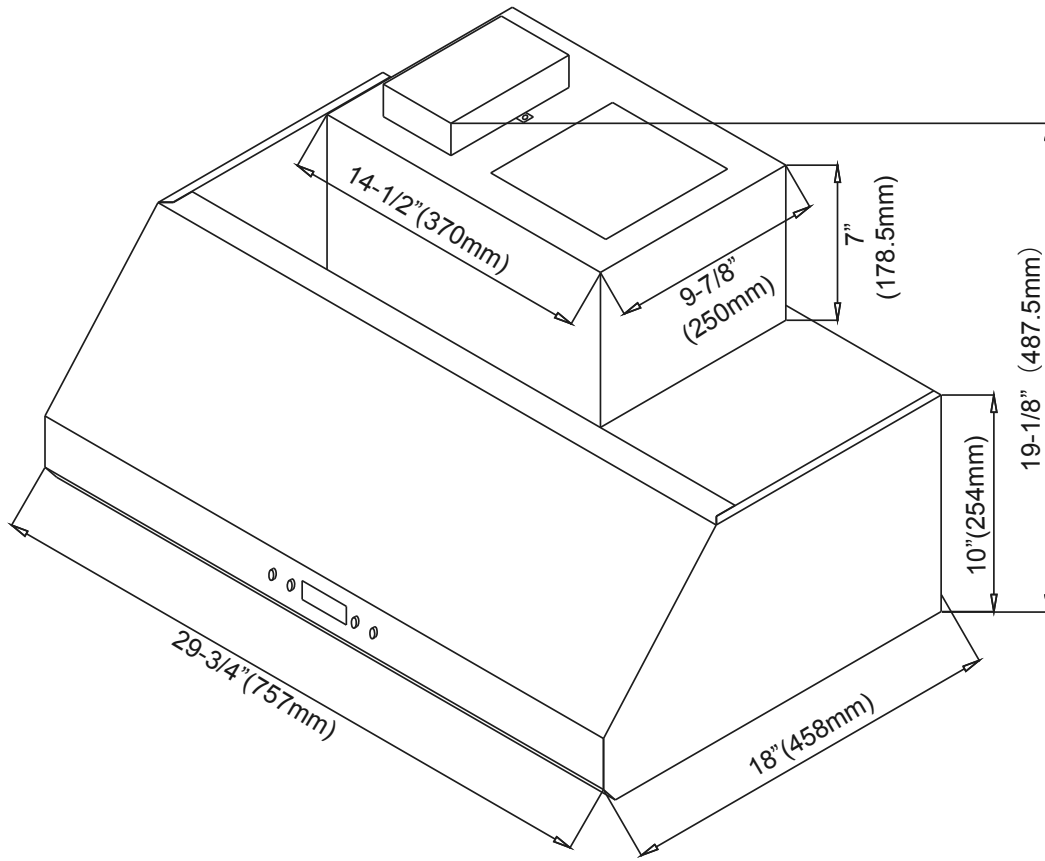

Fig.2

Préinstallation (suite)

PLANIFICATION DE L'INSTALLATION

Nombre de personnes requises : 2 ou plus

Vérifier soigneusement la hotte de cuisinière pour tout dommage et pour toutes pièces manquantes avant l'installation. S'il y a des dommages ou des pièces manquantes, ne pas procéder à l'installation. Signaler tous dommages ou toutes pièces manquantes immédiatement. Ne disposez pas de l'emballage jusqu'à ce que vous soyez satisfait de votre nouvelle hotte de cuisinière.

1. Avant l'installation, mesurer toutes les distances ci-dessous pour assurer la position appropriée de la hotte de cuisinière (A).
 - La distance (1) de la surface de cuisson à la hotte de cuisinière doit être d'au moins 18 po. (458 mm). Pour un rendement optimal, la hotte de cuisinière ne doit pas être installée à plus de 32 po. (813 mm) de la surface de cuisson.
 - La mesure (3) devrait être d'au moins 30 po. (762mm). La hotte devrait être d'environ la même taille que la surface de cuisson.
2. Si le dessous de l'armoire (6) située au-dessus de l'endroit où la hotte doit être installée est en retrait, fixer des baguettes de bois (7) de taille appropriée de chaque côté à l'aide de vis à bois.
3. Des vis sont fournies pour fixer la hotte de cuisinière à la plupart des types d'armoires. Consulter un installateur qualifié pour vérifier que les vis fournies sont appropriées pour vos armoires.
4. Placer une protection épaisse sur le comptoir et la surface de cuisson pour éviter de les endommager ou de les salir. Retirer tous objets qui risquent de gêner lors de l'installation.



AVERTISSEMENT : Toujours porter des lunettes et des gants de sécurité pendant l'installation.

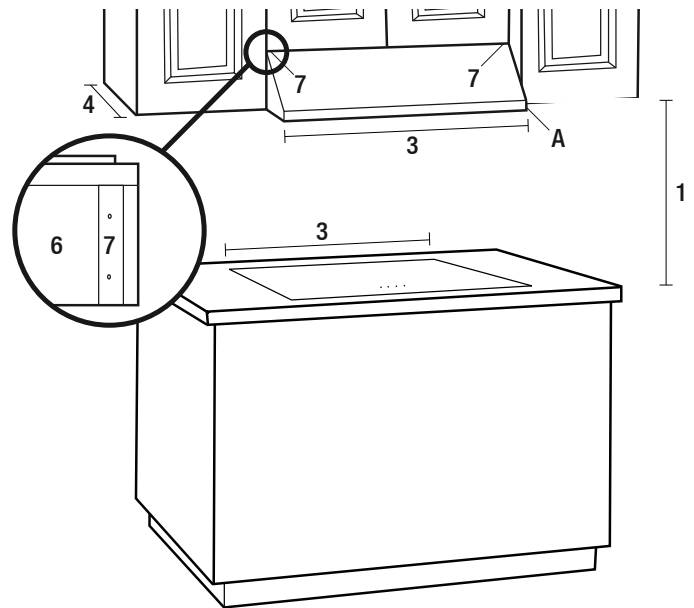

Fig. 3

OPTION DE VENTILATION :

Cette unité vient avec l'option de ventilation par le haut.

Vous devez utiliser un système de ventilation par le haut débouchant à l'extérieur, comme indiqué sur la figure. 4 et Fig. 5.

Ventilation horizontale par le mur

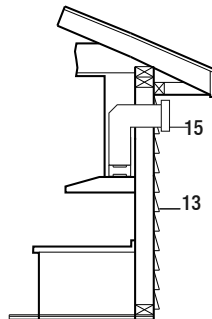

Fig.4

Ventilation verticale par le toit

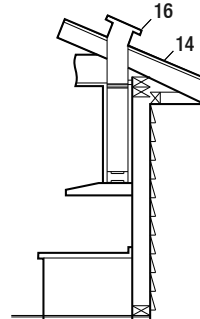

Fig.5

Assurez-vous que vous avez suffisamment d'espace à la vertical dans l'armoire pour permettre l'installation du moteur et d'une canalisation nécessaire pour votre hotte.

Préinstallation (suite)

SUIVRE CES LIGNES DIRECTRICES LORS DE L'INSTALLATION DE CONDUITS :

- Votre système de ventilation doit évacuer à l'extérieur, soit horizontalement à travers le mur arrière (13) ou verticalement à travers le toit (14) (Voir la Fig. 4/ Fig. 5).
- Calculer la longueur des conduits en additionnant les longueurs dans le tableau (Fig. 6) pour chaque pièce du conduit dans le système.
- Utiliser des conduits ronds en métal d'un diamètre uniforme de 6 po. (152 mm). La course totale des conduits dans le système de ventilation devrait pas dépasser 10,7 m (35 pi).
- Fixer toutes les connexions avec des vis de métal et sceller tous les joints avec du ruban adhésif en toile.
- Si vous devez faire tourner la trajectoire du conduit en utilisant des coudes, maintenir le nombre de coudes au minimum pour un rendement efficace et ne pas utiliser plus de trois coudes de 90°. S'assurer qu'il y a un minimum de 18 po. (458 mm) de conduit rectiligne entre chaque coude. Placer le coude aussi loin que possible de l'ouverture de sortie d'air de la hotte de cuisinière.
- Placer un capuchon à l'extrémité extérieure du conduit à l'aide d'un capuchon mural (15) ou d'un capuchon de toit (16). Ne pas utiliser de capuchons de 4 po. (102 mm) pour le sèche-linge. Utiliser un produit calfeutrant pour sceller les ouvertures extérieures autour du capuchon sur le toit ou le mur.
- Le système de ventilation devrait être muni d'un clapet. Si le capuchon de toit ou de mur se termine par un clapet, nous vous recommandons de ne pas utiliser le clapet fourni avec la hotte de cuisinière.

Taille du trou à découper sur le bas de l'armoire (voir Fig. 7).

Taille de la localisation du moteur qui doit être à l'intérieur de l'armoire (voir Fig. 2 à la page 7).

Tableau des longueurs équivalentes

Type de conduit	Longueur ajoutée
Coude de 90°	5 pi (1.52 m)
Conduit plat à angle de 90°	12 pi (3.66 m)
2 x Coude de 90°	10 pi (3.05 m)
Conduit droit de 9 pi (2.74 m)	9 pi (2.74 m)
Capuchon mural	0 pi (0 m)

Fig. 6

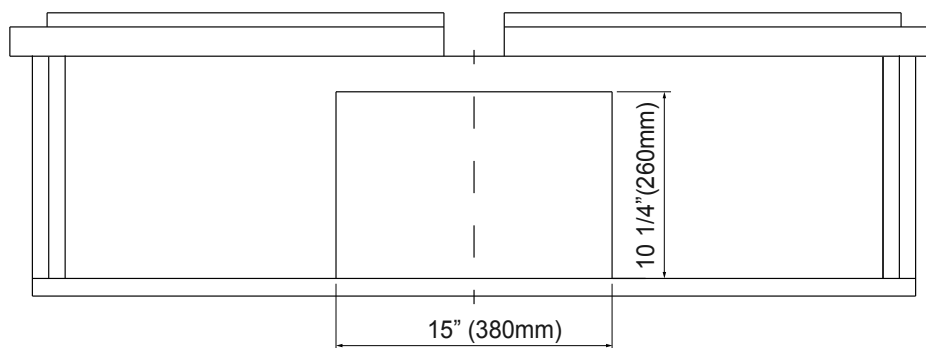

Fig. 7

Préinstallation (suite)

EXIGENCES POUR CONNEXIONS DE CÂBLAGES

Les travaux d'installation et le câblage électrique doivent être effectués par une personne qualifiée et en conformité avec tous les codes et normes applicables, y compris la résistance au feu.

VEUILLEZ RESPECTER TOUS LES CODES ET NORMES EN VIGUEUR :

- Cette hotte de cuisine doit être mise à la terre. Vérifiez auprès d'un électricien qualifié si vous n'êtes pas certain que la hotte est correctement mise à la terre.
- Le manque de se conformer aux exigences électriques peut résulter en un incendie.
- Un fusible dans le circuit neutre ou de mise à la terre peut résulter en un choc électrique.
- Si le tuyau d'eau chaude/froide est interrompu par des joints d'étanchéités en plastiques, non métalliques ou d'autres matières, ne pas utiliser pour mettre à la terre.

*** NE PAS METTRE À LA TERRE EN RELIANT À UNE CONDUITE DE GAZ.

ATTENTION : Il incombe au client de s'adresser à un électricien qualifié et de s'assurer que l'installation électrique est conforme aux normes fixées par le National Electrical Code, aux normes CSA et respecte tous les codes et règlements locaux.

1. Conserver les directives d'installation qui sont utiles lors de la vérification par un inspecteur en électricité.
2. Si les codes le permettent et que l'on procède à une mise à la terre en utilisant un conducteur spécifique, il est recommandé de demander à un électricien qualifié de déterminer le circuit adéquat pour la mise en terre.
3. Ne pas utiliser de rallonge électrique ou de raccord pour cet appareil.
4. La hotte ne peut être connectée que seulement avec des fils de cuivre.
5. Raccorder la hotte directement à la boîte de jonction ou de la boîte du disjoncteur d'un câble en cuivre flexible, gainé ou non métallique. Laissez un peu de mou dans le câble pour que l'appareil puisse être déplacé si l'entretien est toujours nécessaire.
6. Branchez un connecteur de circuit homologué UL ou CSA à chaque extrémité du câble d'alimentation (à la hotte et à la boîte de jonction).
7. Lorsque vous faites la connexion électrique, tailler une ouverture de 1.25 po. (3.2 cm) dans le mur. Une ouverture pratiquée dans le bois doit être sablée jusqu'à ce que la surface soit lisse, tandis que vous devez installer un passe-câble dans l'ouverture pratiquée dans le métal.
8. Lorsque vous faites une ouverture dans un mur ou un plafond, veillez à ne pas endommager les fils électriques ou les conduites qui y sont dissimulés.
9. Le gabarit du câble doit respecter les exigences fixées par le National Electrical Code ANSI/NFPA 70, ou les normes CSA C22.1-94, le code canadien de l'électricité Parti 1 et C22.2 no 0-M91 et tous les codes et normes locaux.



DANGER : Risque de choc électrique. La hotte doit être mise en terre adéquatement.



DANGER : Éteignez le disjoncteur électrique ou l'interrupteur d'alimentation sur la boîte de jonction avant d'installer cet appareil. Toucher un circuit intérieur de la hotte alors qu'il est sous tension peut entraîner des blessures graves, voire mortelles.



DANGER : Tout raccordement électrique doit être fait conformément aux normes, isolé et mis à la terre. L'isolation et la mise à la terre incorrectes entraîneront une décharge électrique mortelle.

REMARQUE :

Connecter le filage de façon temporaire et faire l'essai pour s'assurer que l'appareil fonctionne correctement. Si la hotte de cuisinière ne fonctionne pas correctement ne pas poursuivre l'installation.

- Utiliser le câble d'alimentation pour relier la hotte (A) directement à la boîte de jonction ou au disjoncteur. Seulement utiliser un câble en cuivre blindé flexible, ou non métallique gainé. Ne jamais utiliser de rallonge électrique ou de raccord pour cet appareil.
- Connecter un connecteur de conduit homologué UL ou approuvé par la CSA à chaque extrémité du câble d'alimentation électrique (à la hotte et à la boîte de jonction). Raccorder les trois fils de couleur (3) de la hotte (A) aux fils correspondants (4) de la source électrique : le noir au noir (sous tension), le blanc au blanc (neutre), et le vert/jaune au vert/jaune (mise à la terre). Utiliser soit le trou du haut (1) ou le trou arrière (2) de la hotte en fonction de votre type d'installation.
- Mettre l'appareil sous tension et vérifier le bon fonctionnement de toutes les lumières et du ventilateur.
- Une fois que vous avez testé la connexion électrique, débrancher le câble d'alimentation et les fils de la source électrique avant de procéder avec le reste de l'installation.

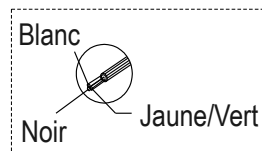

Noir (sous tension)
Blanc (neutre)
Vert/Jaune/Vert (mise à la terre)

Installation

INSTALLATION DE L'ENSEMBLE DE CONDUIT



AVERTISSEMENT : Les bordures de métal de l'appareil peuvent être tranchantes. Veuillez porter des gants protecteurs pendant l'installation.

- Installer l'ensemble de conduit (B) à la hotte (A) avec les vis (AA).

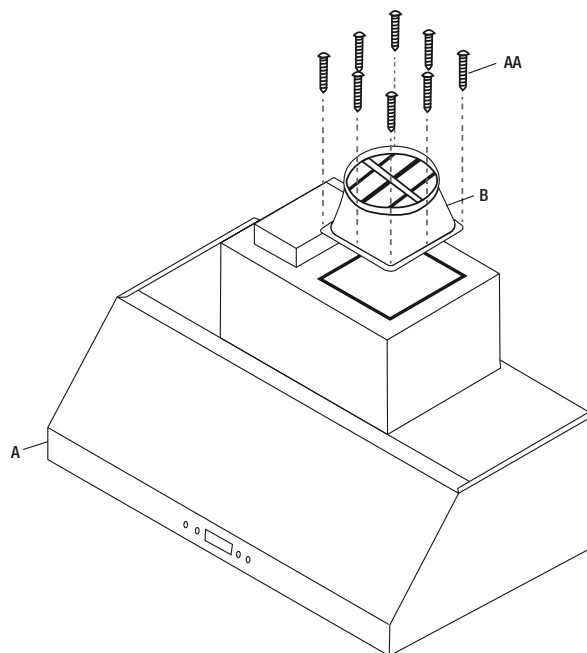

INSTALLATION DU CLAPET (SI NÉCESSAIRE)



AVERTISSEMENT : Les bords sont tranchants. Porter des gants de sécurité.



AVERTISSEMENT : Soyez très prudent lors de l'installation du clapet. Le fait d'appliquer trop de force ou de ne pas assez plier le clapet peut endommager ou briser les extrémités des charnières à clapet.

Le clapet est installé à l'usine. S'il se détache durant le transport, le texte suivant explique comment le remplacer.

- Insérer une extrémité du clapet (1) dans la fente à charnière (2) au dessus du corps de la hotte (A).
- Pliez légèrement le clapet (1) et insérez avec soin l'autre extrémité du clapet dans la fente à charnière (2).

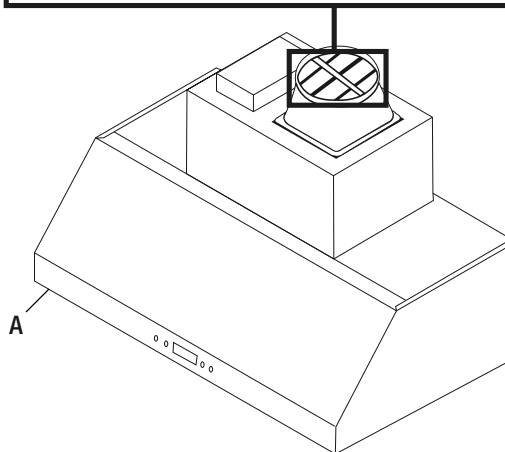
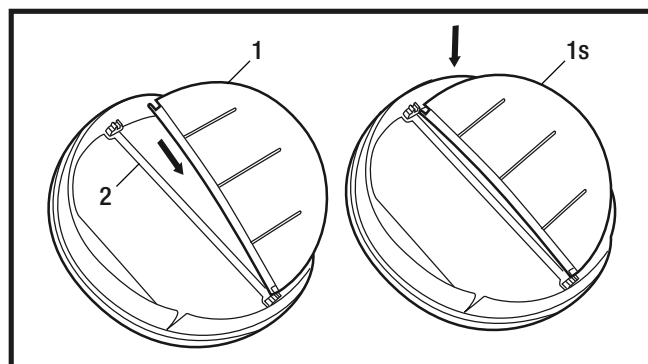

Installation (suite)

INSTALLATION DE LA HOTTE

Selon la fig.7, couper le trou de la taille nécessaire dans l'armoire.

- Soulevez la hotte (A) sous l'armoire afin de déterminer sa position finale. Fixer la hotte sur l'armoire avec 6 vis à tôle (M5 x 12 mm).
- Si le fond de l'armoire est en retrait, ajouter un rembourrage de bois de chaque côté. Les baguettes de bois doivent être aussi épaisses que le retrait. Utilisez des vis à bois de taille appropriée pour fixer le rembourrage de bois.

*** Assurez-vous que la taille du trou d'ouverture sur le dessous de l'armoire est de 15 po (380 mm) L x 10 1/4 po (260 mm) pour pouvoir installer la hotte.

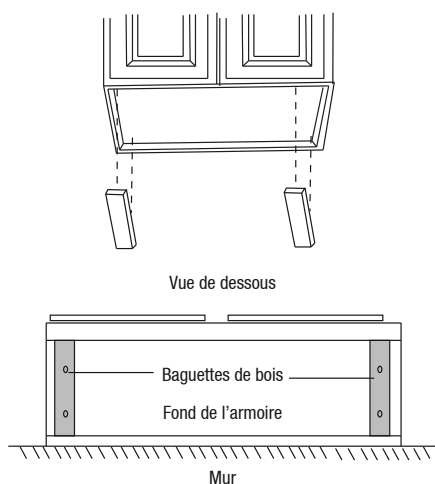
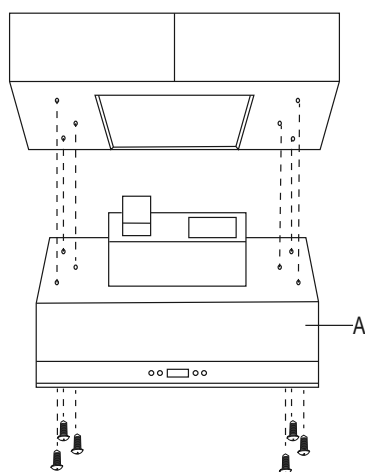

FIXATION DU CONDUIT EN ALUMINIUM

- Attachez vos conduits (6) (non fourni) à la hotte (A) et connecter le conduit à votre système d'échappement extérieur.

ÉTAPE FINALE

- Mettre la hotte en marche et s'assurer que les lumières et le ventilateur fonctionnent correctement.

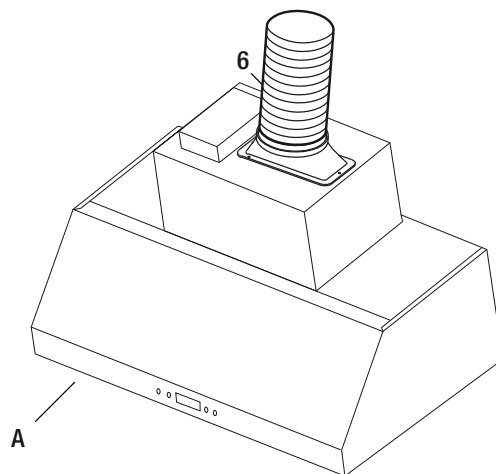

Fonctionnement

Il y a quatre boutons, la mise en marche / l'arrêt, la vitesse, la lumière et l'horloge.
L'écran du centre affiche l'heure (12 heures).

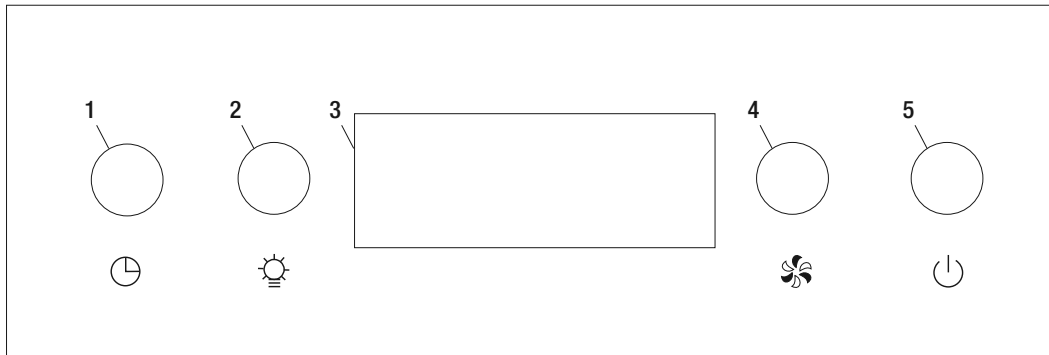

MISE EN MARCHÉ/ARRÊT DE L'UNITÉ

- Appuyez sur (5) pour allumer l'appareil. Lorsque vous allumez l'appareil, l'appareil commencera à fonctionner à vitesse faible, l'indication de l'heure sur l'écran du centre (3) s'éteint et "1" sera indiqué sur l'écran. (Au cours de l'utilisation, la vitesse de fonctionnement remplacera l'heure).
- Appuyez deux fois sur (5) pour éteindre l'appareil lorsqu'il est en marche. Lorsque l'appareil est éteint, l'indication du temps sera encore sur l'écran.

DÉLAI D'ARRÊT

- Appuyez sur (5) lorsque la hotte est en marche, elle va commencer un chrono de deux minutes de délais avant l'arrêt. L'horloge dans le centre de l'écran indiquera alors " 2:00 " et le compte à rebours commencera. Une fois qu'elle atteint "0", la hotte émettra un bip et s'arrêtera automatiquement. L'indication de l'heure s'affichera à nouveau sur l'écran.

Au cours du compte à rebours:

- Vous pouvez encore changer la vitesse en appuyant sur (4).
- Appuyez une fois sur (5) pour arrêter cette fonction et éteindre la hotte.

MODIFIER LA VITESSE

Pendant que l'appareil fonctionne :

- Appuyez sur (4) et la hotte va passer à la vitesse moyenne et "2" sera indiquée sur l'écran.
- Appuyez sur (4) à nouveau pour passer à la haute vitesse et "3" sera indiquée sur l'écran.

ALLUMER/FERMER LA LUMIÈRE

- Appuyez sur le bouton (2) pour allumer et éteindre la lumière.

FAIRE FONCTIONNER L'HORLOGE

- Appuyez sur (1) une fois que l'écran central clignote.
- Appuyez sur (2) pour modifier la section des heures et sur (4) pour modifier la section des minutes.
- Pendant le réglage, si aucun bouton n'est pressé pendant plus de 5 secondes, l'horloge revient au réglage initial.
- Le réglage peut être effectué soit lorsque l'appareil est en marche ou pas.

REMARQUE :

L'horloge devra être réinitialisée si la hotte a été débranchée ou si le disjoncteur a été éteint. La hotte fonctionnera même si l'horloge n'a pas été réinitialisée.

REPLACEMENT DES FILTRES

Lorsque les filtres doivent être remplacés, changez les par des filtres similaires qui ont des clips en acier inoxydable. Remplacer également les filtres endommagés présentant des perforations, des déformations ou des cadres brisés.

- Désactiver la hotte de cuisinière.
- Remplacer avec un filtre équivalent.



DANGER: Éteignez le disjoncteur électrique ou l'interrupteur d'alimentation sur la boîte de jonction avant d'installer cet appareil. Toucher un circuit intérieur de la hotte alors qu'il est sous tension peut entraîner des blessures graves, voire mortelles.



AVERTISSEMENT : Ne pas remplacer les filtres usés ou endommagés accroît le risque d'incendie.

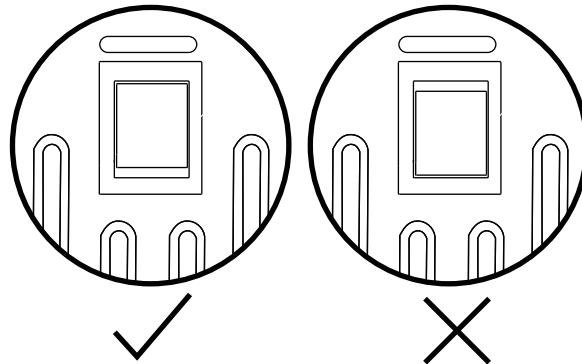
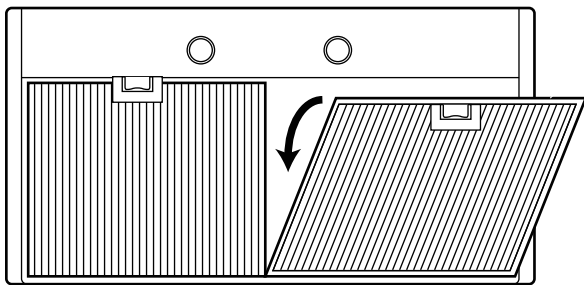

REPLACEMENTS DES AMPOULES

Lorsque les ampoules cessent d'éclairer, les remplacer par des ampoules de 25W ou 35W / JDR 16, GU10 avec bases à verrouillage en tournant.

- Éteindre la hotte de cuisinière et s'assurer que les ampoules soient refroidies.
- Tourner l'ampoule (2) dans le sens antihoraire et tirer pour l'enlever.
- Pousser la nouvelle ampoule (3) en place et la tourner dans le sens horaire. Ne pas relâcher l'ampoule jusqu'à ce que vous soyez sûr que l'ampoule soit fermement installée.
- Si les nouvelles ampoules ne fonctionnent pas, s'assurer que l'ampoule soit insérée correctement.



AVERTISSEMENT : Les ampoules peuvent être très chaudes. Fermer le contact et attendre qu'elles se soient refroidies avant de les manipuler. Les ampoules chaudes peuvent causer de graves brûlures.

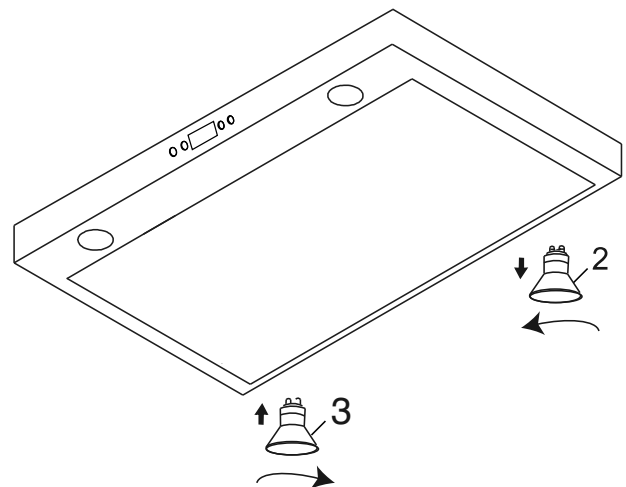

Soin et nettoyage

HOTTE DE CUISINIÈRE



AVERTISSEMENT : Le fait de ne pas faire les tâches de soin et de nettoyage de la hotte de cuisinière peut accroître le risque d'incendie.

La hotte de cuisinière doit être nettoyée régulièrement (à l'intérieur et à l'extérieur) afin de préserver son apparence et son fonctionnement.

À faire :

- Toujours nettoyer dans le sens des lignes du poli.
- Nettoyez régulièrement avec de l'eau chaude savonneuse et un chiffon de coton propre.
- Toujours bien rincer deux ou trois fois à l'eau claire après le nettoyage. Sécher complètement avec un chiffon doux et non abrasif.
- Après le nettoyage, vous pouvez utiliser un polissant/nettoyant pour acier inoxydable non abrasif. Pour polir, toujours frotter légèrement dans la direction des lignes de poli.
- S'assurer que le système de conduits reste libre de débris.

À ne pas faire :

- Ne pas utiliser de détergents corrosifs ou abrasifs, de laine d'acier ou de tampons à récurer. Ceux-ci rayeront et endommageront la surface en acier inoxydable.
- Ne pas utiliser de détergents corrosifs ou abrasifs ou des produits contenant du chlorure, fluorure, iode ou bromure, car ces substances vont rapidement détériorer la surface.
- Ne pas permettre aux produits de nettoyage, solutions salines, désinfectants ou agents de blanchiment de rester en contact avec l'unité pour de longues périodes.
- Ne pas laisser les dépôts rester pendant de longues périodes de temps. Rincer avec de l'eau après l'exposition et essuyer avec un chiffon propre.
- Ne pas laisser la hotte de cuisinière sale pendant de longues périodes ou permettre à la saleté de s'accumuler.
- Lors de travaux de construction ou de rénovation, recouvrir la hotte de cuisinière.
- Les produits combustibles utilisés pour le nettoyage, tels que l'acétone, l'alcool, l'éther ou le benzol, sont très explosifs et ne doivent jamais être utilisés près d'une cuisinière.

FILTRES

Les filtres installés en usine sont destinés à filtrer les résidus et la graisse de cuisson. Ils n'ont pas besoin d'être remplacés sur une base régulière, mais doivent être maintenus propres.

À faire :

- Nettoyer les filtres une fois par mois à l'aide de détergents non abrasifs, soit à la main ou dans le lave-vaisselle. Lorsqu'un lave-vaisselle est utilisé, celui-ci doit être réglé à une température basse et à un cycle court. Les filtres peuvent se décolorer dans le lave-vaisselle, mais cela n'affecte pas leur rendement.
- Sécher les filtres avant de les réinstaller dans la hotte.

À ne pas faire :

- Ne pas laisser accumuler d'huile sur plus de 80% de la surface du filtre. Les accumulations risquent de faire tomber de l'huile sur la cuisinière.

Dépannage



DANGER: Éteignez le disjoncteur électrique ou l'interrupteur d'alimentation sur la boîte de jonction avant de réparer cet appareil. Toucher un circuit intérieur de la hotte alors qu'il est sous tension peut entraîner des blessures graves, voire mortelles.

Problème	Solution
La hotte de cuisinière ne fonctionne pas.	<ul style="list-style-type: none">- Vérifier que le câble d'alimentation et tout le câblage électrique soient correctement raccordés.- Vérifier que l'électricité soit activée à la boîte de jonction et au disjoncteur.- Vérifier que les fils du commutateur sont correctement branchés au tableau de contrôle.
La hotte de cuisinière vibre lorsque le ventilateur fonctionne.	<ul style="list-style-type: none">- Vérifier que la hotte de cuisinière ait été fermement fixée au mur. Serrer la hotte en position, si nécessaire.- Vérifier la fixation du moteur. Resserrer si nécessaire.- Vérifier que la roue de ventilateur ne soit pas endommagée et la changer si nécessaire.
Le ventilateur fonctionne au ralenti.	<ul style="list-style-type: none">- Vérifier que le conduit utilisé fasse au moins 152 mm (6 po). La hotte de cuisinière ne fonctionnera pas efficacement si le conduit n'est pas suffisamment grand.- Vérifier que le conduit ne soit pas obstrué par des débris et que le maillage serré sur le capuchon de mur, si applicable, ne restreint pas le flux d'air.- Vérifier que le clapet s'ouvre correctement.- Assurez-vous qu'il n'y ait aucun oiseau ou autre animal qui y ait fait son nid.
Les lumières fonctionnent, mais le ventilateur ne tourne pas, semble coincé ou vibre.	<ul style="list-style-type: none">- Le système de protection thermique détecte une surchauffe du moteur et coupe le circuit électrique. Dans ce cas, le moteur redémarrera lorsque le système de protection thermique se sera refroidi (après approximativement 10 minutes).- Vérifier que le ventilateur ne soit pas bloqué et ne racle pas le fond.- Si rien d'autre ne fonctionne, le moteur peut être défectueux ou saisi. Un changement de moteur est nécessaire.
La hotte de cuisinière n'évacue pas l'air correctement.	<ul style="list-style-type: none">- Assurez-vous qu'il n'y a aucun oiseau ou autre animal qui y aient fait son nid.- Vérifier que la distance entre la partie inférieure de la hotte de cuisinière et la surface de cuisson se situe entre 18 po.–32 po. (458 mm–813 mm).- Vérifier que le conduit réponde à toutes les exigences. Utiliser un conduit rond en métal d'un diamètre uniforme de 152 mm (6 po). La course du conduit ne doit pas dépasser 10,7 m (35 pi). Réduire la longueur des conduits et le nombre de coudes, si nécessaire. Vérifier que tous les joints soient connectés correctement, scellés et recouverts de ruban adhésif.- Vérifier que le conduit ne s'ouvre pas contre le vent.- Utiliser la puissance maximum lorsque la chaleur de cuisson est intense.- Le vent provenant d'une fenêtre ou d'une porte ouverte à proximité nuit au bon fonctionnement de la hotte de cuisinière. Fermer toutes les fenêtres et les portes pour éliminer tout courant d'air.- Pour améliorer la performance de la hotte, ouvrir légèrement une fenêtre se trouvant sur le côté opposé de la maison.
Une ampoule ne fonctionne pas.	<ul style="list-style-type: none">- Vérifier si l'ampoule est brûlée. Si oui, remplacer la.- Vérifier si l'ampoule est bien vissée. Visser à fond au besoin.- Retirer l'ampoule et en insérer une que vous savez être fonctionnelle. Si l'ampoule qui fonctionne correctement ne s'allume pas, le problème peut être l'assemblage de la lumière. Réparer ou remplacer l'assemblage de lumière.

Caractéristiques

Modèle	Dimensions	Puissance	Vitesses	CFM	Type de Contrôle	Puissance d'ampoule électrique	Option de ventilation
QR0342	29.8 po. (757 mm) L	120 V / 60 Hz / 3.6A	Haute	700 ± 10%	Bouton- Poussoir/Écran de contrôle ACL	2 x Max. 25 W ou 35 W / JDR 16, GU10 à base tournante	Ventilation par le haut
	18 po. (458 mm) P		Moyenne				
	10 po. (254 mm) H		Basse				

SCHÉMA ÉLECTRIQUE

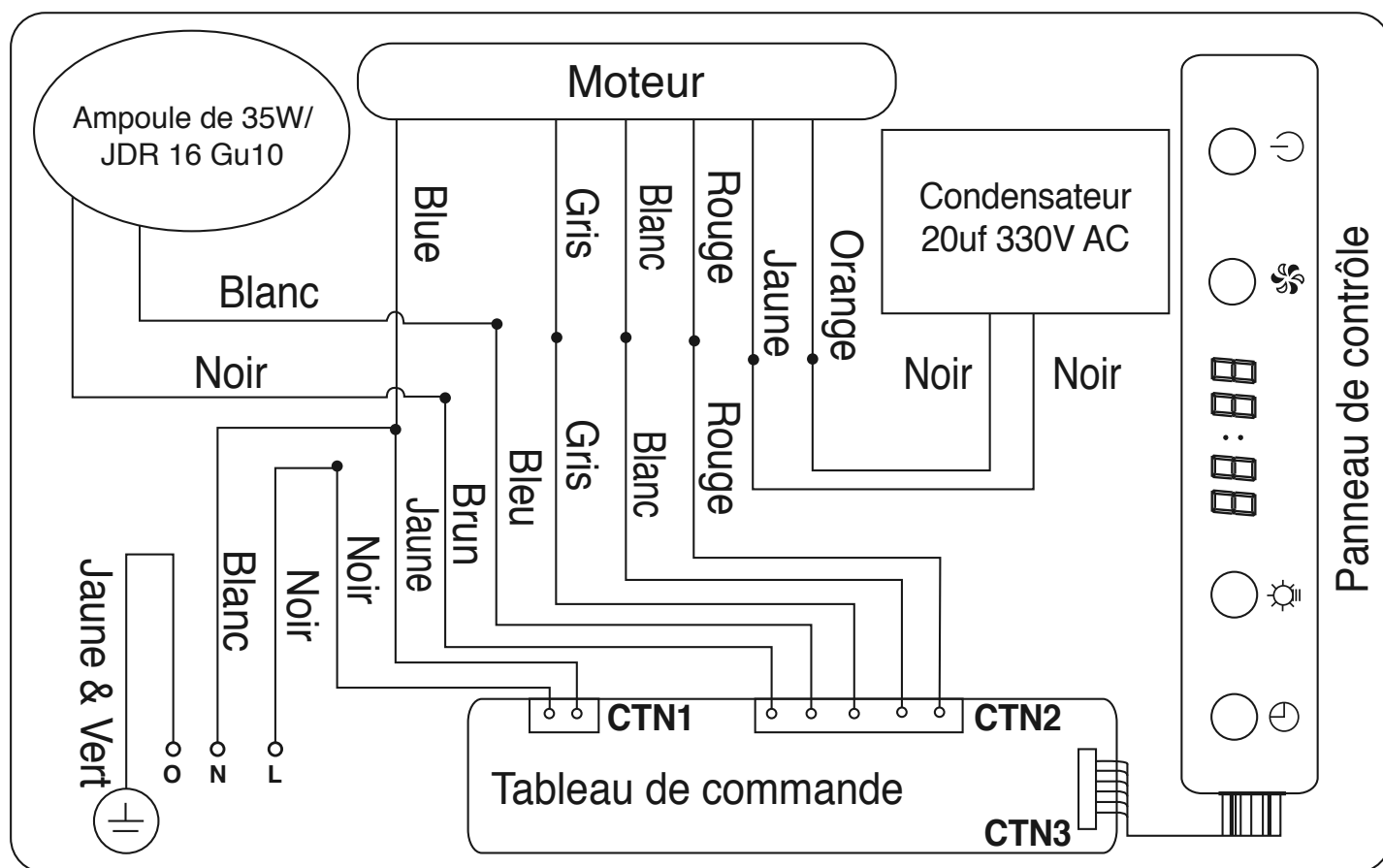

Pièces de rechange

Si des pièces sont manquantes ou si vous avez besoin de pièces de rechange, veuillez nous contacter au customer.service@conglomkb.com ou 1-877-333-0098 (lundi au vendredi, 8h30 à 17h, HNE). Veuillez identifier les pièces nécessaires et avez les codes à portée de la main.

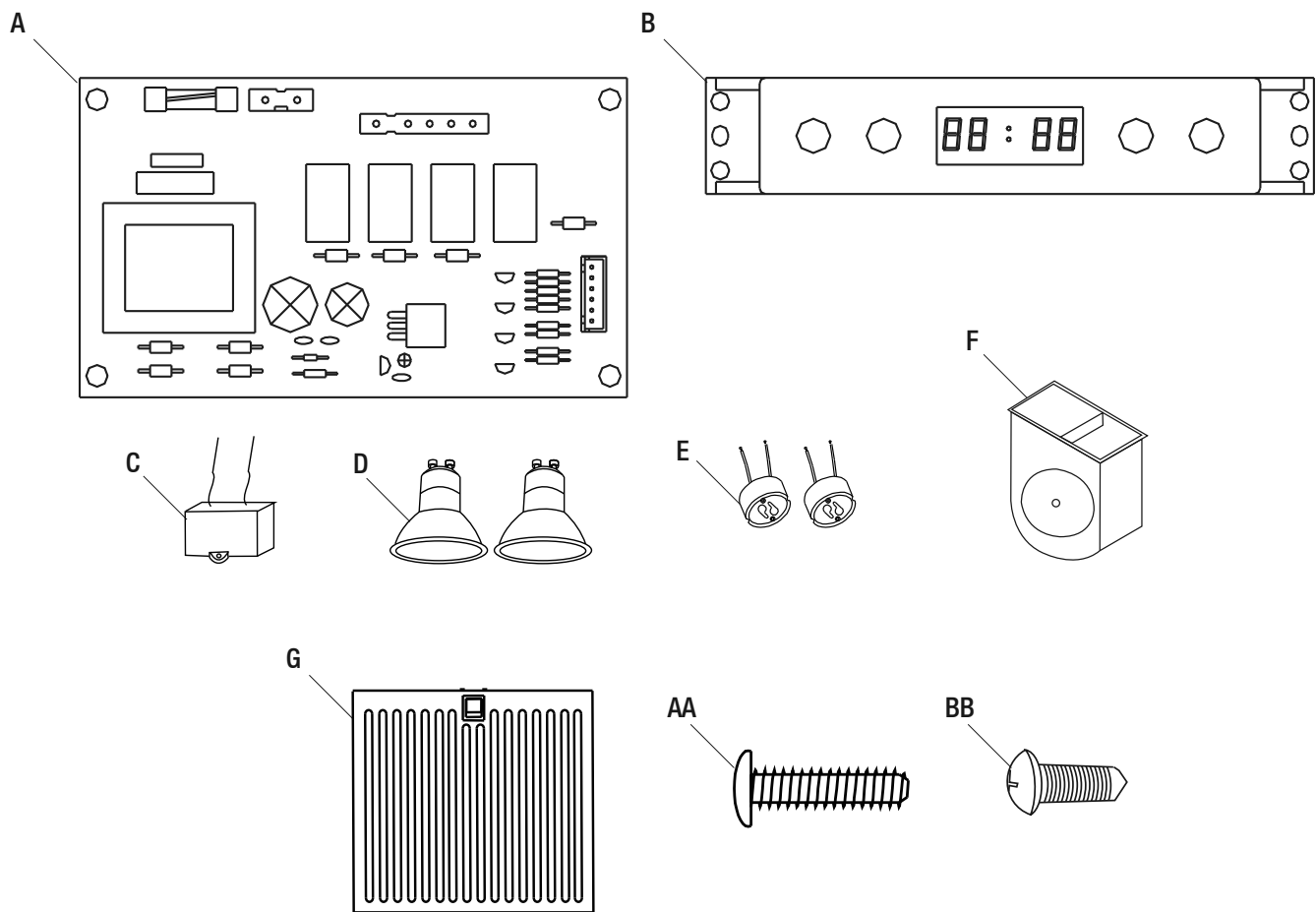

Pièce	Description	Code	Quantité
A	Tableau de commande	QHR142	1
B	Panneau de contrôle	QHR143	1
C	Condensateur	QHR144	1
D	Lumière	QHR121	2
E	Base de lumière	QHR123	2
F	Ventilateur	QHR141	1
G	Filtres	QHR117	2
AA	Vis – M4 mm x 16 mm	QHR137	8
BB	Vis - M5 mm x 12 mm	QHR139	6

Importée par:

Conglom
KITCHEN & BATH

St-Laurent, Québec, H4S 2C3
1-877-333-0098
customer.service@conglomkb.com
www.conglomkb.com

Fabriqué en Chine

