



Westinghouse

ALL-IN-ONE

TOUT-EN-UN

UTILITY SINK, STORAGE CABINET & FAUCET

ÉVIER UTILITAIRE, ARMOIRE DE RANGEMENT ET ROBINET



OWNER'S MANUAL
MANUEL DE L'UTILISATEUR

QL052

Table of Contents

Table of Contents	2	Installing the Faucet	7
Safety Information	2	Installing the Strainer	8
Warranty		Mounting the Utility Sink	9
One Year Limited Warranty.....	3	Placement	10
Warranty Claim Procedure.....	3	Supply Line	10
Pre-Installation		Maintenance	
Tools/Materials Required.....	4	Cartridge Replacement	10
Parts Required.....	4	Care and Cleaning	
Package Contents	5	Utility Sink	11
Installation		Cabinet.....	11
Installing the Leveling Legs.....	6	Service Parts.....	12
Installing the Door Knobs.....	7	MANUEL DE L'UTILISATEUR	13

Safety Information

READ AND SAVE THESE INSTRUCTIONS

1. Inspect your unit before proceeding. Once you unpack your unit, check for chips, scratches, cracks, dents or scuff marks. If any damage is noticed, do not install.
2. Use this unit only in the manner intended by the manufacturer. If you have any questions, contact the manufacturer.
3. Installation work and plumbing must be done by qualified person(s) in accordance with all applicable codes and standards.
4. Protect the entire surface during installation.
5. All holes drilled into the unit must be done from the finished surface side with extreme care and caulked very carefully to form a watertight barrier.



DANGER: Always wear safety goggles and gloves in order to avoid personal injury.

ONE YEAR LIMITED WARRANTY

A thorough inspection must be made before installation and any damage must be promptly reported. We will not be liable for failures or damage that could have been discovered or avoided by proper inspection and testing prior to installation.

Conglom Kitchen & Bath warrants this product to be free from defects in materials or workmanship for one (1) year from the date of purchase. Proof of purchase (original sales receipt) from the original consumer purchaser must be made available to Conglom Kitchen & Bath for all warranty claims.

This warranty is non-transferable and shall be voided if the unit is removed from its initial installation or if it is not installed following the manufacturer's instructions. It does not apply in the event of product damage due to the use of other than genuine Conglom Kitchen & Bath replacement parts, (Replacement parts may be obtained by e-mail at cs@conglomkb.com or by calling 1-877-333-0098 between 8:30 am - 5:00 pm EST) installation error, abuse, misuse or improper care and maintenance (whether performed by a plumber, contractor, service provider or member of the purchaser's household). The warranty excludes damage due to aggressive air or water conditions, harsh or abrasive cleaners and/or materials.

Under no circumstance shall we be held liable for personal injury or property damage resulting from improper installation or use of this product. We will not be held liable for inconvenience caused by loss of use of this product, costs incurred for labour or materials, removal and installation of replacement units, or any other incidental or consequential damages. Costs relating to obtaining access for repair or replacement are the responsibility of the user.

Our obligation shall be limited to the repair or replacement of a unit (at our discretion) that may prove, by our sole examination, to be defective under normal use and service during the warranty period.

Any failure of this product that is not traceable to a defect in material or workmanship is not covered by this warranty. These non-warrantable items include, but are not limited to:

- Improper installation not in accordance with manufacturer's instructions.
- Dents and/or scratches incurred during shipping, handling, or installation.
- Change in colour or finish due to chemical usage.
- Damage caused by failure to follow care and cleaning guidelines, including damage caused by the use of abrasive cleaners.
- Alterations made to the unit by the purchaser or installer.
- Damage caused by accidental impact, fire, flood, freezing, and normal wear.
- Bends and warping caused by forced connections, over-tightened fittings, and inadequate support during installation.
- Damage caused by use of chlorine-based cleaners.

This warranty does not extend to commercial and institutional installation or use.

WARRANTY CLAIM PROCEDURE

If a claimable defect occurs or replacement parts are needed, please contact our customer service team at cs@conglomkb.com or 1-877-333-0098 (Service available in English and French, Monday - Friday from 8:30am - 5pm EST).

Before you make your call, please ensure that you have:

- Model number or description.
- Proof of sale.
- Details regarding the defect and/or part number.
- Name(s) and address(es) of the owner and/or installer.

Pre-Installation

ENGLISH

TOOLS/MATERIALS REQUIRED (NOT SUPPLIED)



Adjustable wrench



Needle nose pliers



Phillips screwdriver



Utility knife



Pipe wrench

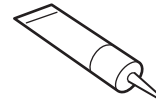

Sealant

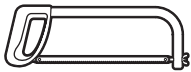

Hacksaw



Carpenter's level



Hex key



Safety gloves



Safety goggles

PARTS REQUIRED (NOT SUPPLIED)



Tail Pipe



P-Trap

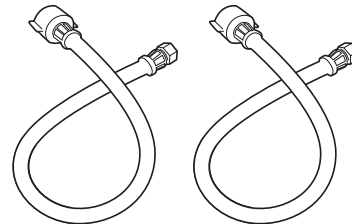

Supply lines

Pre-Installation (continued)

PACKAGE CONTENTS

ENGLISH

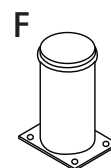
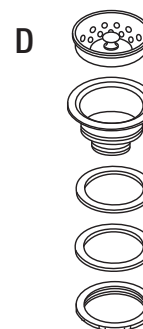
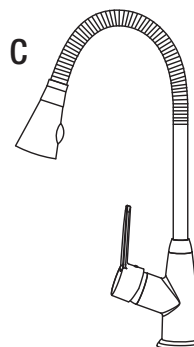
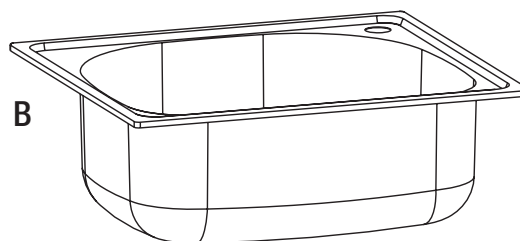
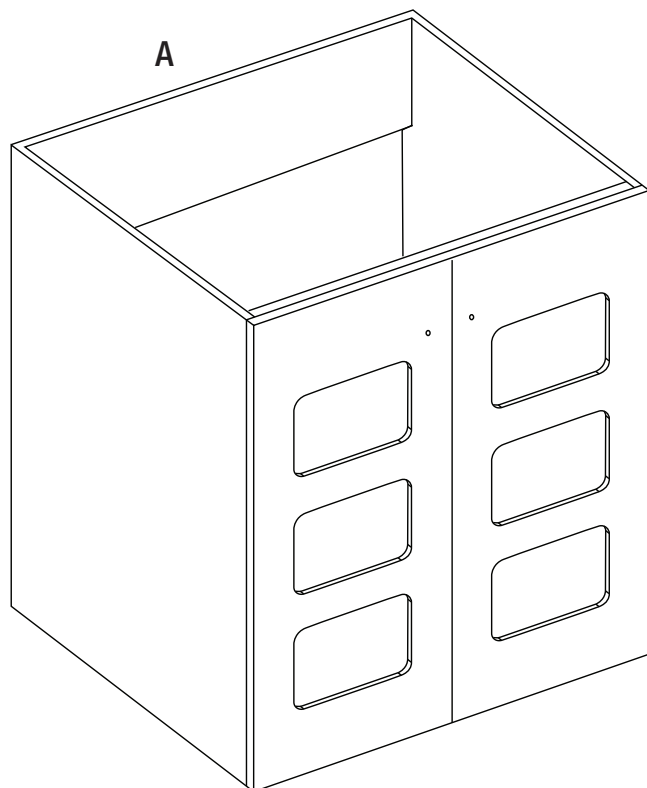

Part	Description	Quantity
A	Cabinet	1
B	Utility Sink	1
C	Faucet	1
D	Strainer Assembly	1
E	Door Knobs	2
F	Leveling Legs	4
G	Door Knob Screws	2
H	Leveling Leg Screws	16
J	Hex Key	1

Installation

INSTALLING THE LEVELING LEGS

Carefully check the utility sink for damage and/or missing parts prior to installation. If there is any damage or if you are missing parts, do not proceed with the installation. Report damage and/or missing parts immediately to the manufacturer. Do not dispose of packaging before you are satisfied with your new utility sink.



WARNING: Always wear safety goggles and gloves during installation.

- Remove the utility sink (B) and place it on a soft, protective surface.
- Turn the cabinet (A) upside down onto a protective surface.
- Gently put each leveling leg (F) onto its proper location. Using four leveling leg screws (H) on each. Attach the leveling legs (F) to the bottom of the cabinet.
- Gently right the cabinet (A).

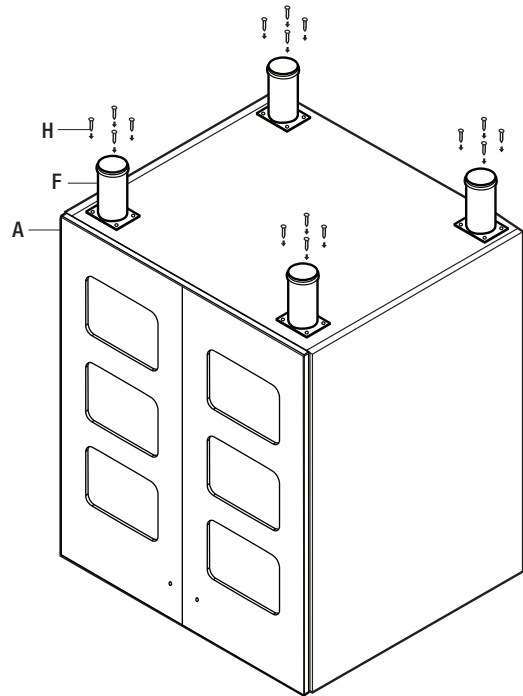

Installation (continued)

INSTALLING THE DOOR KNOBS

- Insert the door knob screw (G) into the pre-drilled hole on each door.
- Attach the door knob (E) and tighten the door knob screw (G).
- Repeat on other door.

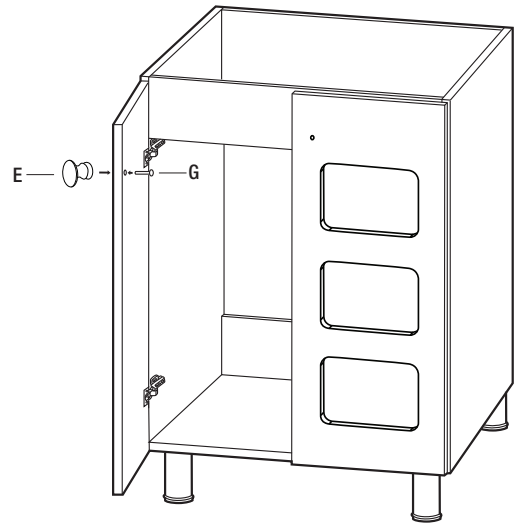

ADJUSTING THE DOOR POSITION

If the doors need to be repositioned, the hinges can be adjusted to ensure a precise fit with a cabinet.

1. The lateral adjustment screw adjusts the door left or right.

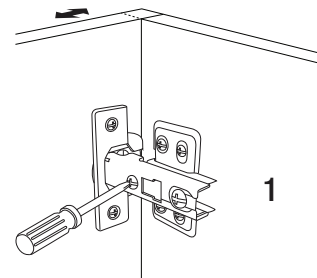

2. The horizontal adjustment screw adjusts the door forward or backward.

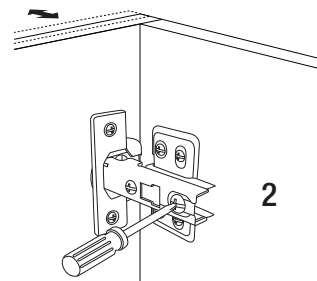

3. The vertical adjustment screw adjusts the door up or down.

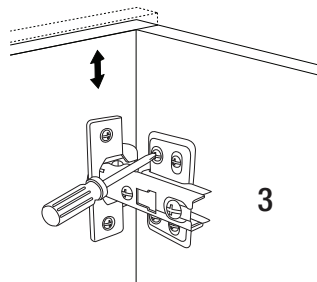

Installation (continued)

ENGLISH

INSTALLING THE FAUCET

1. Carefully take out all the parts of the faucet assembly (C). The faucet is pre-assembled, except for the sprayer head.
2. Take the washer, gasket and retaining ring off of the faucet body.
3. Place the faucet body carefully through the hole in the sink (B). A second person may be required to hold the body in place until the faucet installation is complete.
4. From underneath, slide the washer, gasket and retaining ring over the end of the copper pipe and up to the exposed threaded section of the faucet. Tighten the retaining ring by hand until it is snug. Using a wrench or pliers, tighten the assembly.
5. Gently tighten the two screws on the retaining ring. Do not over tighten.
6. Screw the sprayer head onto the gooseneck.
7. Connect the water supply lines (not supplied) to the faucet.

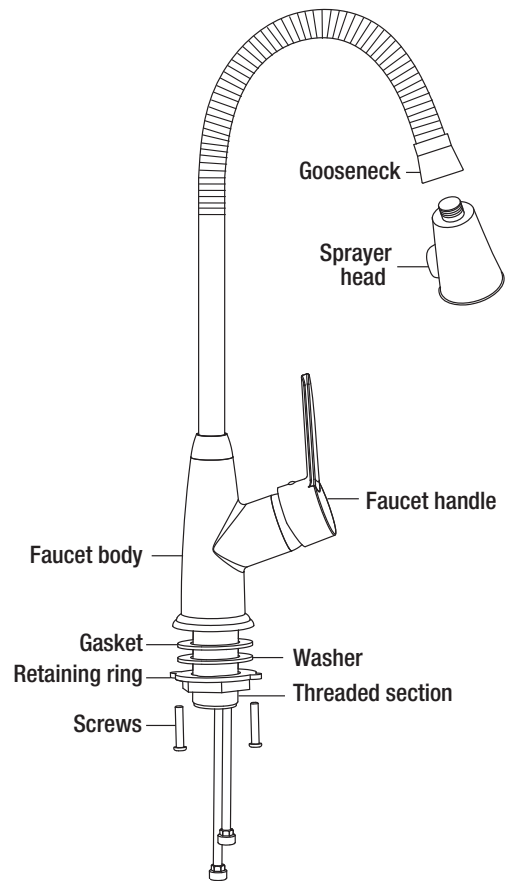

INSTALLING THE STRAINER

1. Apply a ring of plumber's putty to the underside of the strainer flange.
2. Insert the strainer body into the sink.
3. Assemble the rubber gasket, friction washer and locknut onto the strainer body from underneath the utility sink. Hand tighten the locknut.
4. Connect the plastic flange and tail pipe (not supplied), then thread the connecting nut through the tail pipe and plastic flange up to the lower threaded part of the strainer body. Tighten the connecting nut by hand.

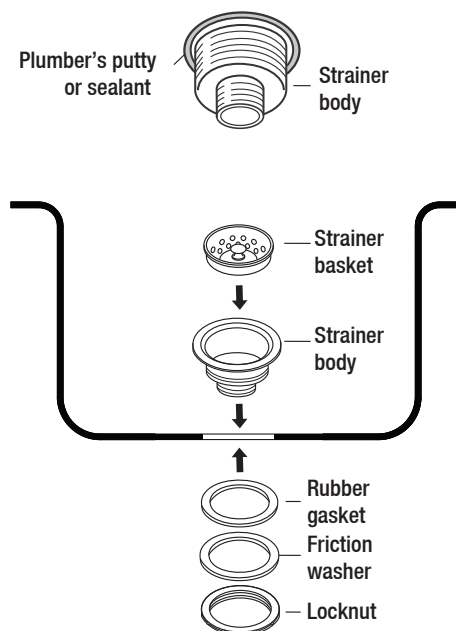

Installation (continued)

MOUNTING THE UTILITY SINK

1. Carefully place a bead of sealant all around the top of the cabinet (A).

2. Ease the utility sink (B) into the cabinet (A). Ensure that it is placed evenly and is centered on the cabinet. Wipe off any excess sealant. Use masking tape to hold the basin in place until the sealant dries.

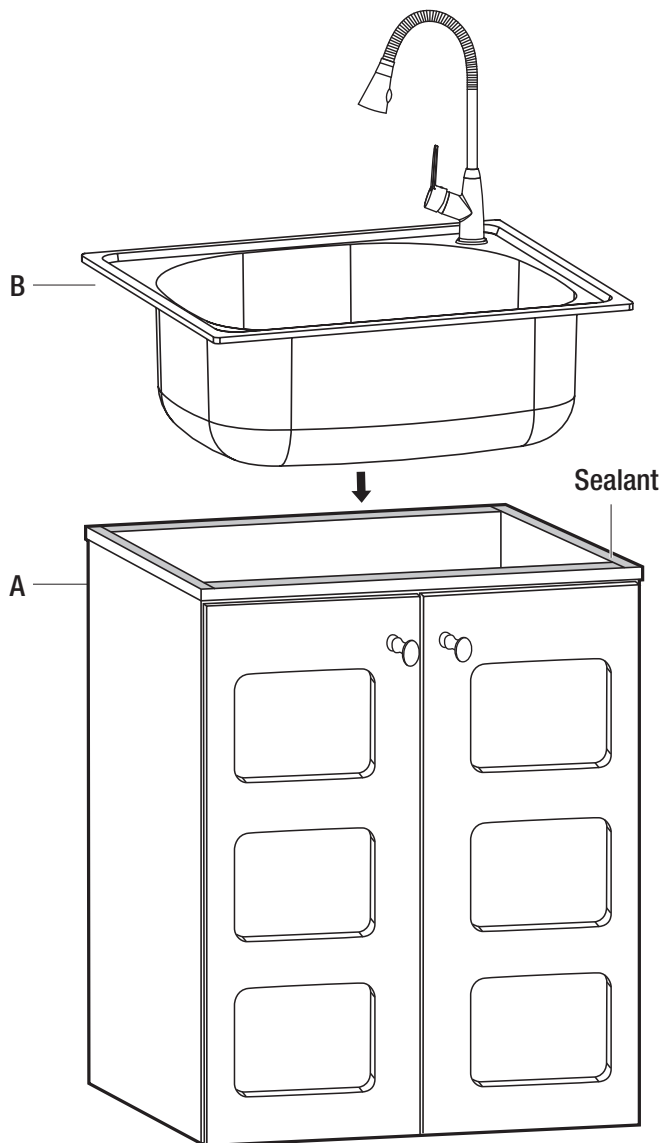

Installation (continued)

PLACEMENT

Move the assembled unit to its final location. If required, level the unit by adjusting the leveling legs (F). Ensure that no rocking is exhibited.

SUPPLY LINE

The supply lines, which connect the faucet to the household water system, are not supplied with this unit. They need to be purchased separately. Follow the supply line manufacturer's instructions for proper installation.

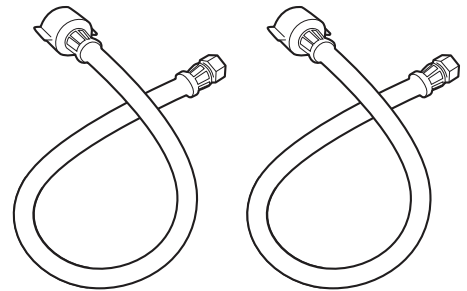

Maintenance

CARTRIDGE REPLACEMENT

If in the future the ceramic cartridge needs to be replaced:

1. Turn off the water supply to the faucet (C).
2. Take off the plastic water temperature sign by hand, then use the Hex key to take out the screw and pull out the handle body. The top lever of the cartridge will be exposed.
3. Unscrew the cap and rings, making sure not to damage the threads.
4. Pull the cartridge out of the faucet body and replace it with a new 35 mm ceramic cartridge.
5. Replace the rings, then the cap.
6. Place the handle body on the cartridge. Lock the screw back onto the handle body and tighten it with the Hex key. Do not over tighten.
7. Put the plastic water temperature sign back into the hole, make sure that red is on the left and blue is on the right.
8. Slowly open the water feed to the faucet to test.

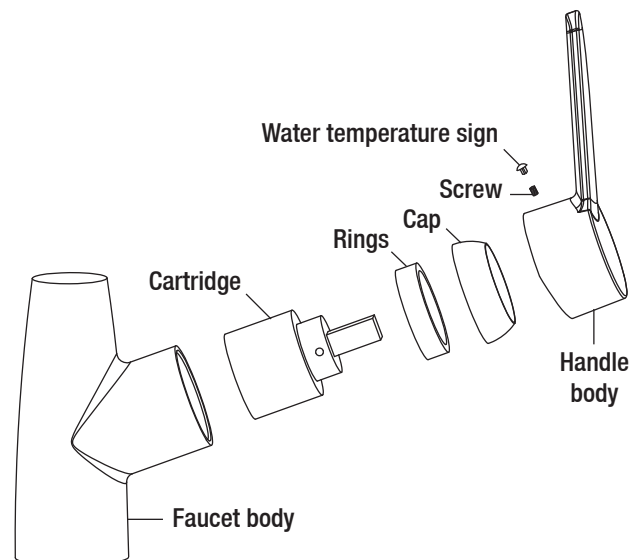

Care and Cleaning

UTILITY SINK

Do
<ul style="list-style-type: none">- After use, always rinse your sink with tap water to dilute and remove deposits.- Towel dry after use whenever possible to prevent water spots. Should water spots occur, clean with a mild solution of vinegar and water followed by a thorough rinse.- Use liquid soap, a general household cleaner, or a weak solution of vinegar and water for regular cleaning.- Only use plastic scouring pads recommended for use in stainless steel sinks, and only use them in the bowl of the sink. Scrub in the direction of the satin finish lines.
Do not
<ul style="list-style-type: none">- Do not allow any food, detergent, soap or grease to dry or sit for extended periods of time on the surface of the sink.- Never use abrasive cleaning products, as they will dull and scratch the finish.- Do not use scouring pads on the deck, as they will dull the mirror finish.- Never use steel wool pads, as they will leave iron particles on the sink, which will cause corrosion.- Never leave steel or cast iron pans in your sink for extended periods of time, as this can cause corrosion.- Never use chlorine-based cleaners in your new sink, they could lead to rust spots and discolouration. If you must use them, rinse sink thoroughly with fresh water immediately after use. If any chemicals or glue make contact with the sink during installation, wipe clean and rinse thoroughly with fresh water.

CABINET

Do
<ul style="list-style-type: none">- Remove dust and dry dirt with a soft, damp cloth.- Clean grease, oil, paint and ink stains with isopropyl (rubbing alcohol). Immediately rinse with water after stain removal.
Do not
<ul style="list-style-type: none">- Do not allow your cabinet surface to come into contact with products such as acetone (nail polish remover), nail polish, dry cleaning solution, lacquer thinners, gasoline, pine oil, etc.- Use caution when using sharp instruments that may fall and scratch the surface

Your sink is manufactured with the highest grade stainless steel and will provide you many years of enjoyment with the proper care.

SCRATCH, SPOT, AND BLEMISH REMOVAL AND SURFACE RESTORATION:

Little rust spots and blemishes that periodically appear in the sink are typically the result of the steel interacting with the chemicals found in the vast spectrum of substances that sinks are commonly exposed to. They may also get transferred from other objects placed or left in the sink. Scratches are the result of regular wear and tear.

To remove scratches, spots, and blemishes from the sink, rub them with a non-metallic scouring pad (e.g. Scotch-Brite®) combined with a mild abrasive cleaner (e.g. Vim® or Barkeeper's Friend®). Always rub the surfaces in the direction of the grain of the steel. When finished, rinse the sink with water and dry it with a towel to allow the sink to form a protective outer layer. This procedure can also be used to renew all of the surfaces of the sink.

Service Parts

ENGLISH

If you are missing parts or if you require replacement parts, please contact our customer service team at cs@conglomkb.com or 1-877-333-0098 (Service available in English and French, Monday - Friday from 8:30am - 5pm EST). Identify the required part(s) and have the part number(s) ready.

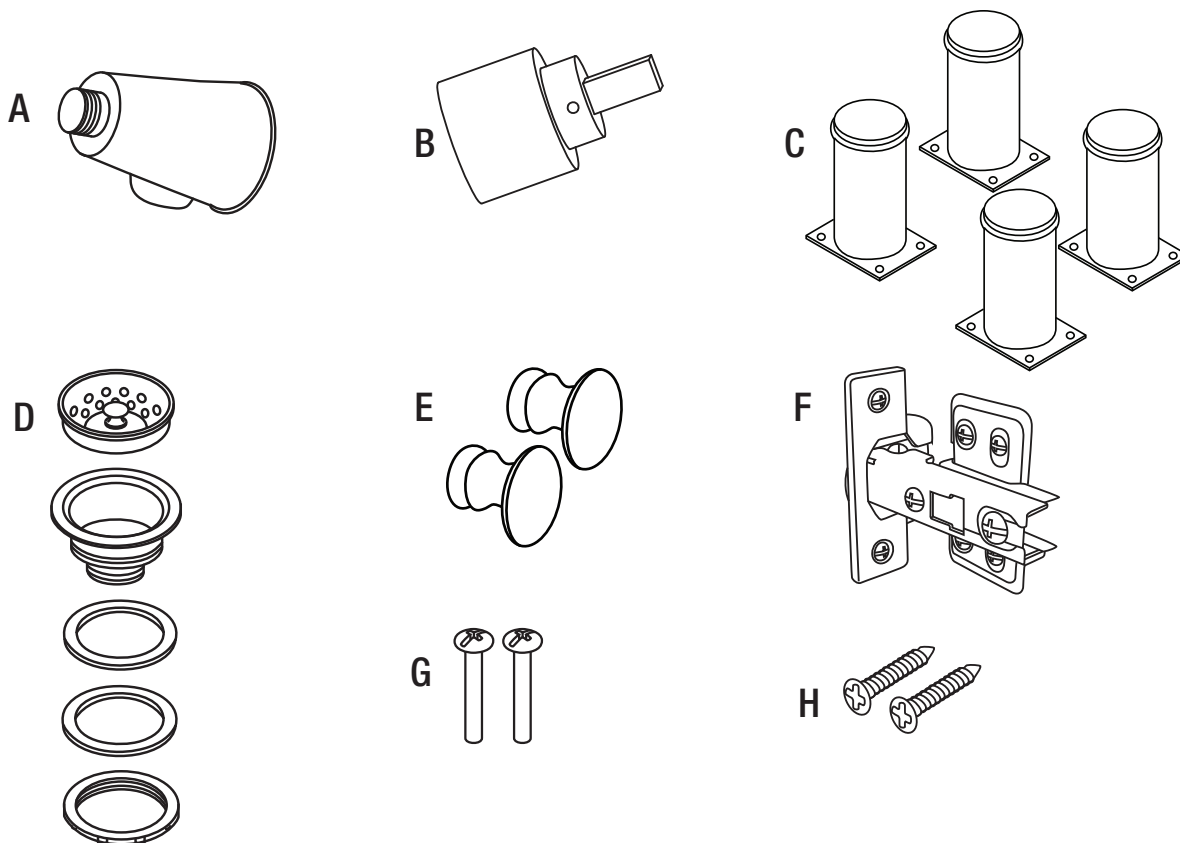

Part	Description	Code	Quantity
A	Sprayer Head	QHL186	1
B	Ceramic Cartridge	QHS121	1
C	Leveling Legs	QHL114	4
D	Strainer Assembly	QHS150	1
E	Door Knobs	QHL103	2
F	Hinges	QHL102	4
G	Door Knob Screws	QHL104	2
H	Leveling Leg Screws	QHL106	16

Table des Matières

OWNER'S MANUAL	2	Installation des poignées de l'armoire.....	18
Table des matières	13	Installation du robinet	18
Consignes de sécurité	13	Installation de la crépine	19
Garantie		Installation de l'évier	20
Garantie limitée d'un an.....	14	Mise en place.....	21
Procédure de réclamation pour garantie.....	14	Assemblage des tuyaux d'alimentation.....	21
Préinstallation		Entretien	
Outils/Matériaux requis	15	Remplacement de la cartouche.....	21
Pièces requises	15	Soin et nettoyage	
Contenu de l'emballage.....	16	Évier utilitaire.....	22
Installation		Armoire	22
Installation de la base	17	Pièces de rechange	23

Consignes de sécurité

LIRE ET CONSERVER CES DIRECTIVES

1. Vérifier soigneusement l'unité avant l'installation pour vous assurer qu'elle ne comporte aucun dommage. Une fois que vous déballez votre unité, vérifiez pour les rayures, les fissures, les bosses ou les éraflures. Si des dommages sont notés, ne pas installer.
2. Cet appareil ne peut être utilisé autrement que pour l'usage prévu par le fabricant. Consulter le fabricant pour toutes questions concernant l'appareil.
3. Votre installation doit être conforme à tous les codes de bâtiment locaux pour la plomberie. Faites en sorte qu'un ouvrier qualifié effectue ou approuve votre installation de plomberie.
4. Protéger la surface lors de l'installation.
5. Tous les trous forés dans l'unité doivent être effectués à partir du côté de la surface finie avec un soin extrême et très soigneusement calfeutrés pour former une barrière étanche à l'eau.



AVERTISSEMENT : Toujours porter des lunettes et des gants de sécurité pendant l'installation afin d'éviter les blessures.

GARANTIE LIMITÉE D'UN AN

Inspecter minutieusement le produit avant l'installation et signaler tout dommage sans délai. Nous ne serons pas responsables des défaillances ou des dommages qui auraient dû être découverts ou évités par une inspection adéquate et des essais avant l'installation.

Conglom Kitchen and Bath garantit ce produit contre tout défaut dans les matériaux ou la fabrication, pour une période d'un (1) an à compter de la date de l'achat. Une preuve d'achat (facture d'achat originale) du consommateur/acheteur original devra accompagner toute réclamation faite à Conglom Kitchen & Bath.

Cette garantie est non transférable et sera nulle si l'unité est enlevée de son installation initiale ou si elle n'est pas installée suivant les spécifications du fabricant. Elle ne s'applique pas dans l'éventualité de dommages causés au produit suite à l'utilisation de pièce(s) de rechange autre que les pièces originales Conglom Kitchen and Bath, (les pièces de rechange peuvent être obtenues en nous écrivant un courriel à cs@conglomkb.com ou en appelant au 1-877-333-0098 entre 8h30 et 17h00, H.N.E.) une erreur d'installation, l'abus, l'utilisation ou l'entretien incorrecte et le service incorrect (qu'ils soient effectués par un plombier, un entrepreneur, une entreprise de service ou un membre de la famille de l'acheteur). La garantie exclut les dommages causés par des conditions agressives d'air ou d'eau, des nettoyeurs ou des matériaux rudes et/ou abrasifs.

Nous ne pouvons en aucun cas être tenus responsables pour toute blessure corporelle ou tout dommage matériel résultant d'une mauvaise installation ou utilisation de ce produit. Nous ne serons pas tenus responsables de l'incapacité d'utiliser cette unité, des inconvénients, des coûts encourus pour la main d'oeuvre, des matériaux, de l'enlèvement et de l'installation des unités de remplacement ou d'aucun autre dommage causé par un incident ou accessoire. Les coûts encourus pour obtenir l'accès pour la réparation ou le remplacement sont la responsabilité de l'utilisateur.

Nos obligations se limitent à la réparation ou au remplacement de l'unité (selon notre discrétion) qui peut s'avérer, selon notre examen unique, être défectueuse sous l'utilisation et le service normaux pendant la période de garantie. Nous pouvons émettre un crédit au montant de la valeur de la facture du produit défectueux (ou d'un pourcentage de ce montant selon l'usure) tenant lieu de la réparation ou du remplacement.

Toute défectuosité de l'unité qui ne peut être liée à un défaut de matériel ou de fabrication n'est pas couverte par cette garantie. Ces conditions non garanties incluent, mais ne se limitent pas aux suivantes :

- Une mauvaise installation non conforme aux instructions du fabricant;
- Les bosselures, bosses et rayures causées pendant l'expédition, la manutention ou l'installation;
- Le changement de la couleur ou du fini en raison de l'usage d'un produit chimique;
- Les dommages causés par le non-respect des directives de soin et de nettoyage, y compris les dommages causés par l'utilisation de produits nettoyants abrasifs;
- Toute modification apportée à l'unité par l'acheteur ou l'installateur;
- Les dommages en raison d'un impact accidentel, du feu, d'une inondation, du gel et de l'usure normale;
- Les courbures et les déformations provoquées par des raccordements forcés, des fixations trop serrées et un support inadéquat pendant l'installation.

PROCÉDURE DE RÉCLAMATION POUR LA GARANTIE

Si un défaut couvert par la garantie se produit ou que vous avez besoin des pièces de rechange, contacter notre service à la clientèle au cs@conglomkb.com ou au 1-877-333-0098 (service disponible en anglais et français du lundi au vendredi de 8h30 à 17h, H.N.E.).

Avant d'appeler, veuillez-vous assurer d'avoir en main :

- Le numéro de modèle ou une description;
- La preuve d'achat;
- Les détails concernant le défaut et/ou le numéro de la pièce de rechange;
- Le nom et l'adresse du propriétaire et/ou de l'installateur.

Préinstallation

OUTILS/MATÉRIAUX REQUIS (NON INCLUS)



Clé



Pinces



Tournevis
Phillips



Couteau à lame
retractable



Clé à molette

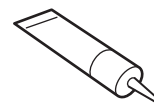

Mastic

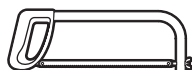

Scie à métaux



Niveau à bulle



Clé hexagonale



Gants de
sécurité



Lunettes de
sécurité

PIÈCES REQUISES (NON INCLUSES)



Tuyaux de
vidange



Siphon-P

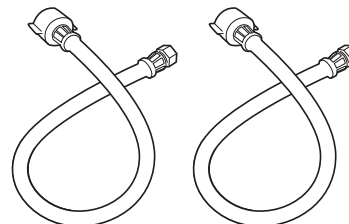

Tuyaux
d'alimentation

Préinstallation (suite)

CONTENU DE L'EMBALLAGE

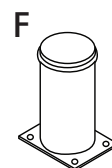
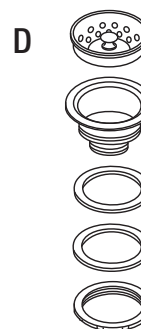
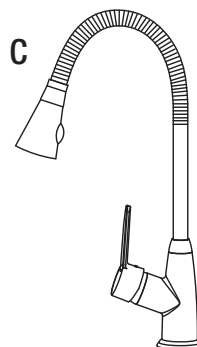
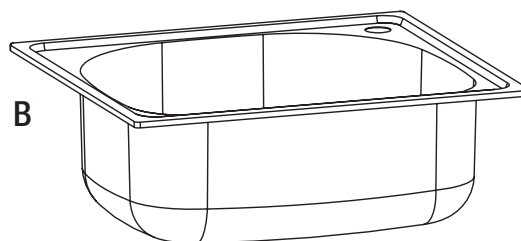
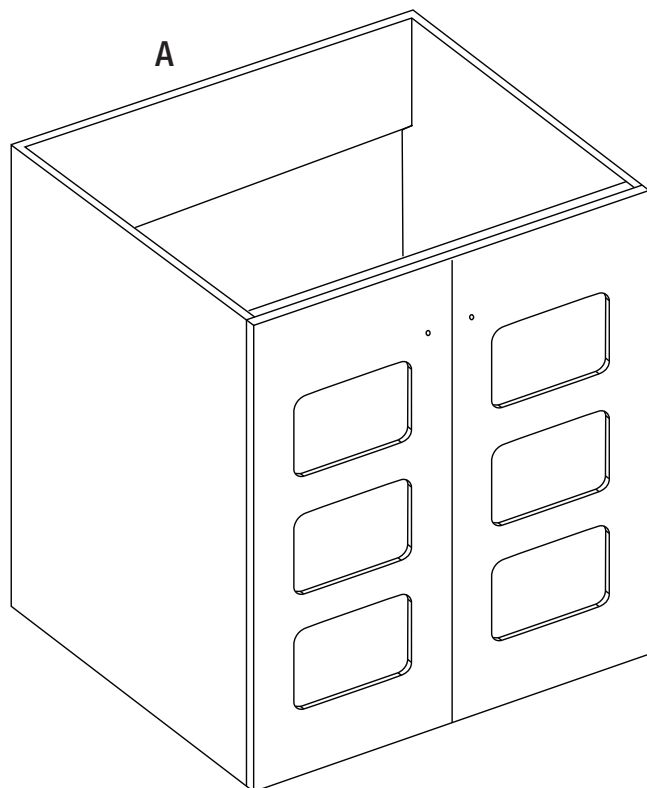

FRANÇAIS

Pièce	Description	Quantité
A	Armoire	1
B	Évier utilitaire	1
C	Robinet	1
D	Assemblage de la crépine	1
E	Poignées de l'armoire	2
F	Pattes de nivellement	4
G	Vis de poignées de l'armoire	2
H	Vis des pattes de nivellement	16
J	Clé hexagonale	1

INSTALLATION DE LA BASE

Vérifier soigneusement que l'unité ne comporte aucun dommage ou pièces manquantes. Si vous constatez des dommages ou des pièces manquantes, veuillez communiquer avec le service à la clientèle avant de l'installer. Ne vous débarrassez pas de l'emballage jusqu'à ce que vous soyez satisfait avec ce produit.



AVERTISSEMENT : Toujours porter des lunettes et des gants de sécurité pendant l'installation afin d'éviter les blessures.

- Déballer l'unité et placer l'évier (B) sur une couverture ou un morceau de carton pour protéger la surface.
- Tourner l'armoire (A) à l'envers sur la surface protectrice.
- Glisser les pattes de nivellement (F) dans chaque base d'emplacement spécifiquement destiné pour celles-ci. Fixer chacune des pattes de nivellement (F) à la base de l'armoire (A) en utilisant quatre vis des pattes de nivellement (H) par pattes.
- Insérer les quatre vis des pattes de nivellement (H) dans les trous prépercés aux quatre coins.
- Délicatement remettre l'armoire à l'endroit.

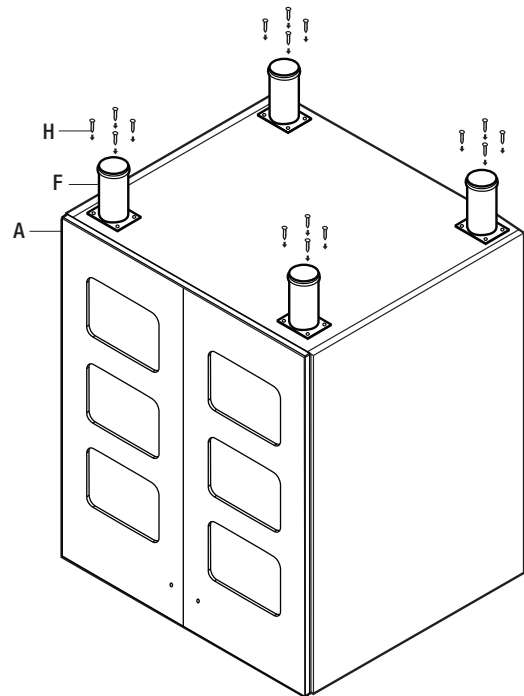

Installation (suite)

INSTALLATION DES POIGNÉES DE L'ARMOIRE

- Insérer les vis de poignées de porte (G) dans les trous prépercés sur la porte.
- Fixer une poignée de porte (E) et serrer les vis de poignées de porte (G).
- Répéter pour l'autre porte.

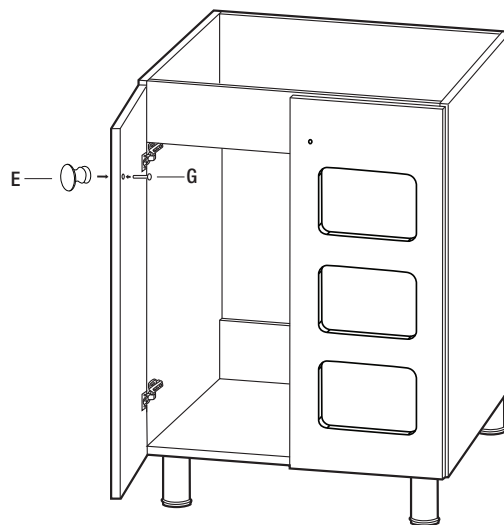

AJUSTEMENT DE LA POSITION DES PORTES

Si les portes doivent être repositionnées, les charnières peuvent être réglées de façon à s'adapter précisément avec l'armoire.

1. La vis de réglage latérale ajuste la porte vers la gauche ou vers la droite.

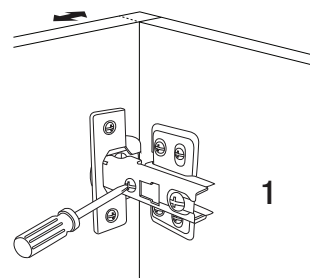

2. La vis de réglage horizontale ajuste la porte vers l'avant ou l'arrière.

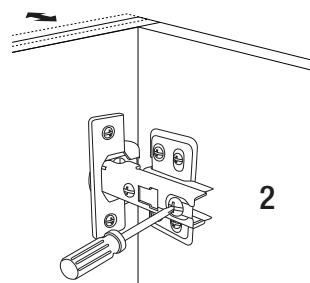

3. La vis de réglage verticale ajuste la porte vers le haut ou vers le bas.

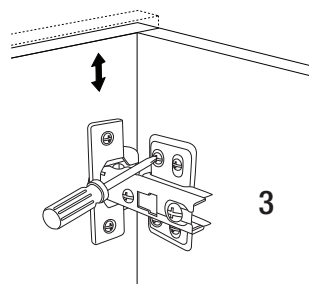

Installation (suite)

INSTALLATION DU ROBINET

1. Sortir soigneusement toutes les pièces de l'ensemble de robinet (C). Le robinet est préassemblé, à l'exception de la douchette.
2. Enlever la rondelle, le joint d'étanchéité et la bague de retenue du corps du robinet.
3. Placer le corps de robinet avec soin à travers le trou dans l'évier (B). Une deuxième personne peut être nécessaire pour maintenir le corps en place jusqu'à ce que l'installation du robinet soit terminée.
4. Par en dessous, glisser la rondelle, le joint d'étanchéité et la bague de retenue sur l'extrémité du tuyau de cuivre et jusqu'à la section exposée fileté du robinet. Serrer la bague de retenue à la main jusqu'à ce qu'elle soit bien serrée. En utilisant une clé ou une pince, serrer l'assemblage.
5. Serrer légèrement les deux vis sur la bague de retenue. Ne pas trop serrer.
6. Visser la tête du pulvérisateur sur le tuyau en col de cygne.
7. Raccorder les conduites d'alimentation en eau (non fournies) au robinet.

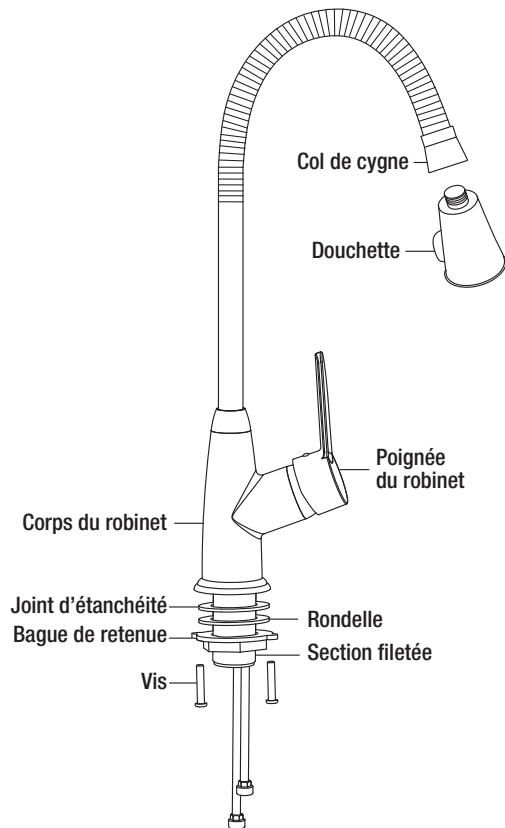

INSTALLATION DE LA CRÉPINE

1. Appliquer une bague d'étanchéité en mastic de plomberie en dessous de la bride de la crépine.
2. Insérer le corps de la crépine dans l'évier.
3. Assembler le joint en caoutchouc, le joint en papier et le contre-écrou sur le corps de la crépine à partir du dessous de l'évier. Serrer le contre-écrou à la main.
4. Assembler la bride en plastic et le tuyau de vidange (non fourni) ensemble. Puis engager l'écrou de raccordement à travers le tuyau de vidange et la bride sur la partie inférieure fileté du corps de la crépine et bloquer l'écrou de raccordement à la main. Ne pas trop serrer l'écrou.

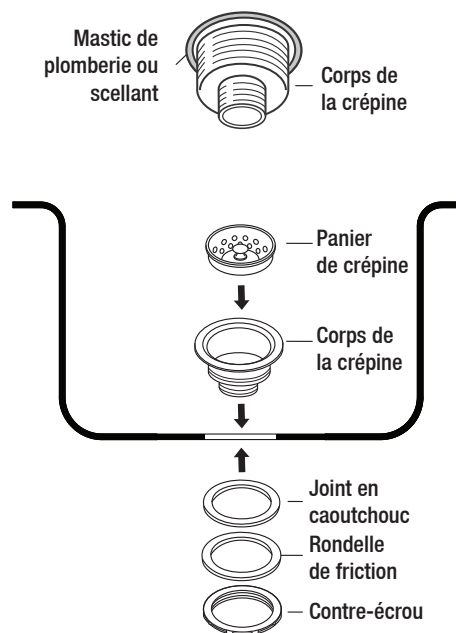

INSTALLATION DE L'ÉVIER

1. Appliquer un joint de mastic sur le pourtour de la partie supérieure du meuble (A).

2. Introduire l'évier (B) sur l'armoire (A) en vous assurant que celui-ci soit de niveau et centré sur le meuble. Essuyer l'excès de mastic. Utiliser du ruban-cache pour maintenir la cuve en place jusqu'à ce que le mastic soit solidifié.

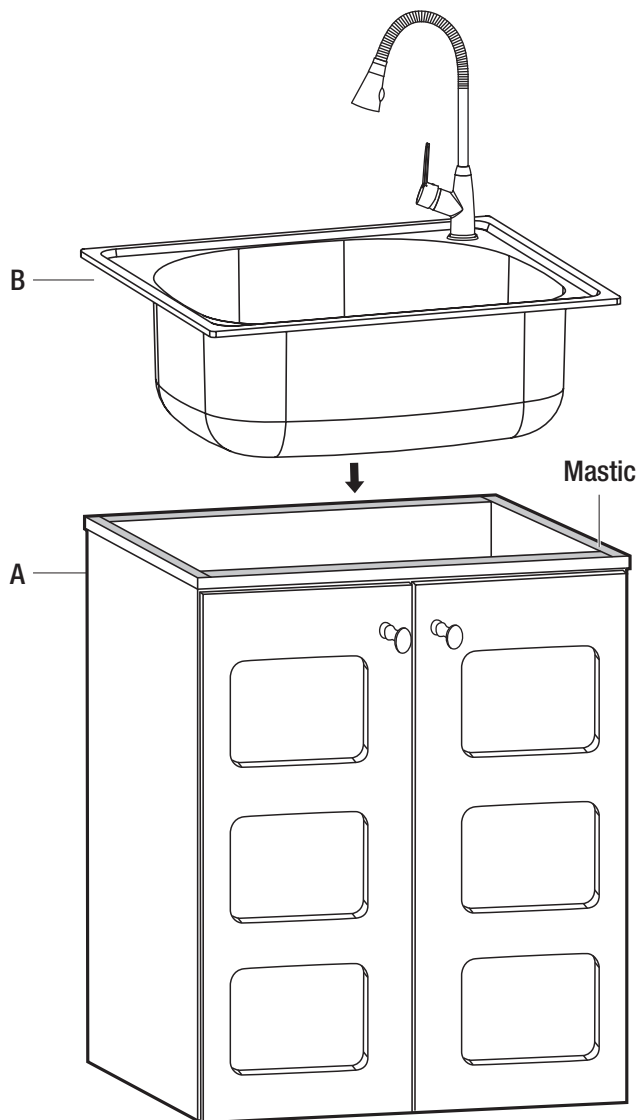

Installation (suite)

MISE EN PLACE

Déplacer l'unité assemblée à l'emplacement final. Si nécessaire niveler l'unité en ajustant les pattes de nivellement (F). Assurez-vous que l'unité soit stable.

ASSEMBLAGE DES TUYAUX D'ALIMENTATION

Les tuyaux d'alimentation qui raccordent le robinet au système d'eau résidentiel ne sont pas fournis avec cette unité. Ils doivent être achetés séparément. Suivre les directives fournies par le manufacturier des tuyaux d'alimentation pour une installation adéquate.

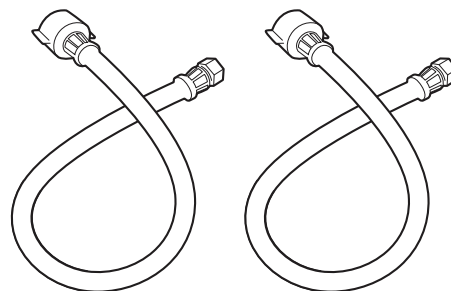

Entretien

REPLACEMENT DE LA CARTOUCHE

Si à l'avenir, la cartouche en céramique devait être remplacée :

1. Couper l'alimentation en eau du robinet.
2. Retirer la poignée à la main. Libérer la vis avec la clé hexagonale fournie et retirer le corps de la poignée. Le haut du levier de la cartouche sera exposé.
3. Dévisser le capuchon, et les anneaux, en faisant attention à ne pas endommager le filetage.
4. Tirer sur la cartouche pour la sortir et la remplacer par une nouvelle cartouche en céramique de 35 mm.
5. Remplacer les anneaux, puis le capuchon. Ensuite, placer le corps de la poignée sur la cartouche. Serrer la vis à la main, puis à l'aide de la clé hexagonale. Ne pas trop serrer. Remettre en place la poignée.
6. Lentement ouvrir l'alimentation en eau du robinet et en faire l'essai.

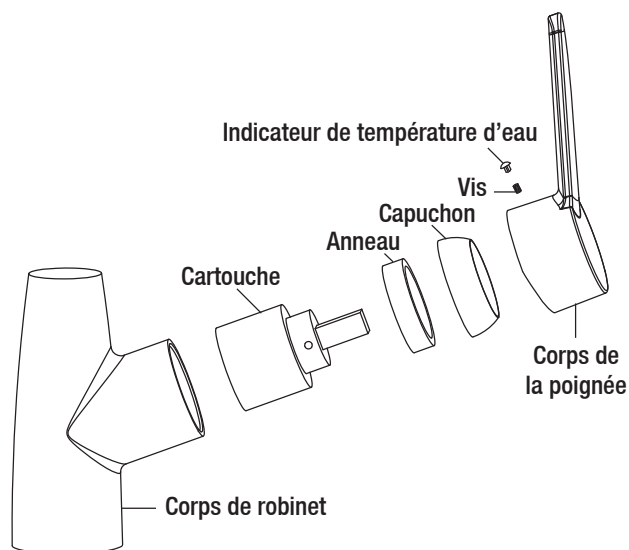

Soin et Nettoyage

ÉVIER UTILITAIRE

À faire

- Après l'utilisation, toujours rincer votre évier avec de l'eau de robinet pour diluer et enlever les dépôts.
- Si possible, sécher à la serviette après toute utilisation pour éviter les traces d'eau. Si les traces d'eau se produisent, nettoyer avec une solution douce de vinaigre et d'eau suivie d'un bon rinçage.
- Employer du savon liquide, un produit nettoyant de ménage général, ou une faible solution de vinaigre et d'eau pour le nettoyage régulier.
- N'utiliser que des tampons à récurer en plastique recommandés pour une utilisation dans les éviers en acier inoxydable, et ne les utiliser que dans la cuve de l'évier. Frotter dans la direction des lignes du fini satiné.

À ne pas faire

- Éviter de laisser sécher ou reposer sur la surface de l'évier tout résidu de nourriture, de détergent, de savon, de graisse ou de condiment pendant des périodes prolongées.
- Ne jamais employer des produits abrasifs car ils peuvent ternir et rayer le fini.
- Ne pas utiliser des tampons à récurer dans l'évier car ils peuvent ternir le poli.
- Ne jamais utiliser des tampons de laine d'acier car ils laissent des particules de fer sur l'évier et mènent à la corrosion.
- Ne jamais laisser des casseroles en acier ou en fonte dans votre évier pendant des périodes prolongées car elles mènent à la corrosion.
- Ne jamais utiliser de nettoyeurs à base de chlore avec votre nouvel évier, ceci pourrait causer l'apparition de taches de rouille ainsi que sa décoloration. Si vous devez utiliser de tels produits nettoyants, rincer vigoureusement avec de l'eau froide immédiatement après leur utilisation. Si d'autres produits chimiques ou de la colle entrent en contact avec la surface de l'évier, essuyer et rincer vigoureusement avec de l'eau froide.

ARMOIRE

À faire

- Éliminer la poussière et la saleté sèche avec un linge doux et humide.
- Nettoyer les taches de graisse, d'huile, de peinture et d'encre avec de l'alcool à friction. Après avoir enlevé la tache, rincer immédiatement avec de l'eau.

À ne pas faire

- Éviter que la surface de votre armoire entre en contact avec des produits tels l'acétone (dissolvant pour vernis à ongles), le vernis à ongles, la solution pour nettoyage à sec, la solvant à laque, la gazoline, l'huile de pin, etc.
- Éviter d'utiliser une lame de rasoir ou tout autre instrument coupant qui pourrait égratigner la surface.

Votre évier est fabriqué avec de l'acier inoxydable de la plus haute qualité, moyennant l'apport des soins appropriés il vous fournira un excellent rendement pendant plusieurs années.

ÉLIMINATION DES RAYURES, TACHES ET IMPERFECTIONS, ET RESTAURATION DES SURFACES:

Les petites taches de rouille qui apparaissent régulièrement dans l'évier sont habituellement causées par l'interaction de l'acier avec les produits chimiques qui se trouvent dans de nombreuses substances auxquelles les éviers sont couramment exposés. Elles peuvent également apparaître lorsque d'autres objets sont placés ou laissés dans l'évier. Les rayures, quant à elles, sont causées par l'usure normale.

Pour enlever les rayures et les taches dans l'évier, frottez-les à l'aide d'un tampon à récurer non métallique (p. ex., Scotch-Brite^{MD}) et d'un nettoyant légèrement abrasif (p. ex., Vim^{MD} ou Barkeeper's Friend^{MD}). Frottez toujours les surfaces dans le sens du grain de l'acier. Lorsque vous avez terminé, rincez l'évier avec de l'eau et essuyez-le à l'aide d'une serviette pour permettre qu'une couche externe protectrice se forme. Vous pouvez également utiliser cette procédure pour redonner à toutes les surfaces de l'évier leur éclat.

Pièces de rechange

Si des pièces sont manquantes ou vous avez besoin de pièces de rechange, veuillez nous contacter au cs@conglomkb.com ou 1-877-333-0098 (service disponible en anglais et français, de lundi au vendredi, 8h30 à 17h, H.N.E.). Veuillez identifier les pièces nécessaires et ayez les codes à portée de main.

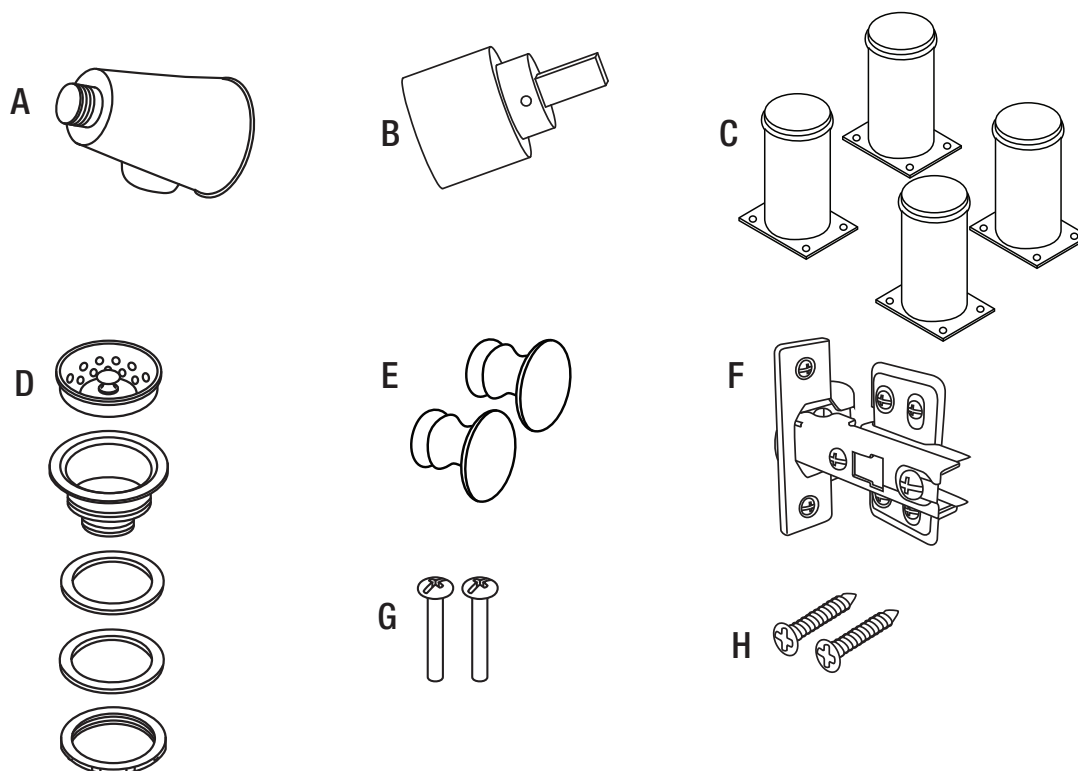

Pièce	Description	Code	Quantité
A	Douchette	QHL186	1
B	Cartouche en céramique	QHS121	1
C	Pattes de nivellement	QHL114	4
D	Assemblage de la crépine	QHS150	1
E	Poignées de l'armoire	QHL103	2
F	Charnières	QHL102	4
G	Vis de poignées de l'armoire	QHL104	2
H	Vis des pattes de nivellement	QHL106	16

Imported by / Importé par :



St-Laurent, Québec, H4S 2C3

1-877-333-0098 | cs@conglomkb.com

(service available in English and French, Monday - Friday from 8:30am - 5pm EST)

(service disponible en anglais et français, du lundi au vendredi, 8h30 à 17h, H.N.E.)

www.conglomkb.com

Made in China / Fabriqué en Chine

