

# transform

ALL-IN-ONE  
TOUT-EN-UN

UTILITY SINK WITH STORAGE CABINET  
ÉVIER UTILITAIRE AVEC ARMOIRE DE RANGEMENT



OWNER'S MANUAL  
MANUAL DE L'UTILISATEUR

# QL0322

## Table of Contents

<b>Safety Information</b> .....	2	Installing the Strainer .....	9
<b>Warranty</b>		Mounting the Utility Sink .....	10
One Year Limited Warranty .....	3	Drainage .....	11
Warranty Claim Procedure .....	3	Supply Lines .....	11
<b>Pre-Installation</b>		<b>Maintenance</b>	
Tools/Materials Required .....	4	Cartridge Replacement .....	11
Parts Required .....	4	<b>Care and Cleaning</b>	
Package Contents .....	5	Utility Sink .....	12
<b>Installation</b>		Cabinet .....	12
Installing the Leveling Legs .....	6	<b>Service Parts</b> .....	13
Installing the Handles .....	7	<b>MANUEL DE L'UTILISATEUR</b> .....	14
Installing the Faucet .....	8		

## Safety Information

### READ AND SAVE THESE INSTRUCTIONS

1. Unpack and inspect this product for chips, scratches, cracks, dents, and scuff marks. Do not install this product if any damages or defects are identified.
2. Use this product only in the manner intended by the manufacturer. If you have any questions, contact the manufacturer.
3. Installation work and plumbing must be done by qualified person(s) in accordance with all applicable codes and standards.
4. Protect the entire surface during installation.



**DANGER:** Always wear safety goggles and gloves in order to avoid personal injury.

# Warranty

## ONE YEAR LIMITED WARRANTY

A thorough inspection must be made before installation and any damage must be promptly reported. We will not be liable for failures or damage that could have been discovered or avoided by proper inspection and testing prior to installation.

Conglom Inc. warrants this product to be free from defects in materials or workmanship for one (1) year from the date of purchase. Proof of purchase (original sales receipt) from the original consumer purchaser must be made available to Conglom Inc. for all warranty claims.

This warranty is non-transferable and shall be voided if the unit is removed from its initial installation or if it is not installed following the manufacturer's instructions. It does not apply in the event of product damage due to the use of other than genuine Conglom Inc. replacement parts, (Replacement parts may be obtained by e-mail at [cs@conglomkb.com](mailto:cs@conglomkb.com) or by calling 1-877-333-0098 between 8:30 am - 5:00 pm EST) installation error, abuse, misuse or improper care and maintenance (whether performed by a plumber, contractor, service provider or member of the purchaser's household). The warranty excludes damage due to aggressive air or water conditions, harsh or abrasive cleaners and/or materials.

Under no circumstance shall we be held liable for personal injury or property damage resulting from improper installation or use of this product. We will not be held liable for inconvenience caused by loss of use of this product, costs incurred for labour or materials, removal and installation of replacement units, or any other incidental or consequential damages. Costs relating to obtaining access for repair or replacement are the responsibility of the user.

Our obligation shall be limited to the repair or replacement of a unit (at our discretion) that may prove, by our sole examination, to be defective under normal use and service during the warranty period.

Any failure of this product that is not traceable to a defect in material or workmanship is not covered by this warranty. These non-warrantable items include, but are not limited to:

- Improper installation not in accordance with manufacturer's instructions.
- Dents and/or scratches incurred during shipping, handling, or installation.
- Change in colour or finish due to chemical usage.
- Damage caused by failure to follow care and cleaning guidelines, including damage caused by the use of abrasive cleaners.
- Alterations made to the unit by the purchaser or installer.
- Damage caused by accidental impact, fire, flood, freezing, and normal wear.
- Bends and warping caused by forced connections, over-tightened fittings, and inadequate support during installation.
- Damage caused by use of chlorine-based cleaners.

This warranty does not extend to commercial and institutional installation or use.

## WARRANTY CLAIM PROCEDURE

If a claimable defect occurs or replacement parts are needed, please contact our customer service team at [cs@conglomkb.com](mailto:cs@conglomkb.com) or 1-877-333-0098 (Service available in English and French, Monday - Friday from 8:30 am - 5:00 pm EST).

Before you make your call, please ensure that you have:

- Model number or description.
- Proof of sale.
- Details regarding the defect and/or part number.
- Name(s) and address(es) of the owner and/or installer.

# Pre-Installation

ENGLISH

## TOOLS/MATERIALS REQUIRED (NOT SUPPLIED)

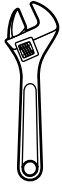

Adjustable wrench



Needle nose pliers

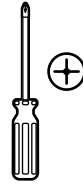

Phillips screwdriver



Utility knife



Pipe wrench

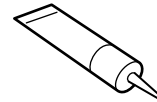

Sealant

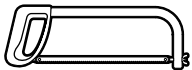

Hacksaw



Carpenter's level



Hex key



Safety gloves



Safety goggles

## PARTS REQUIRED (NOT SUPPLIED)



Tail Pipe



P-Trap

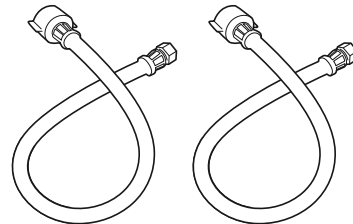

Supply lines

# Pre-Installation (continued)

## PACKAGE CONTENTS

Carefully check the utility cabinet for damage and/or missing parts prior to installation. If there is any damage or if you are missing parts, do not proceed with the installation. Report damage and/or missing parts immediately to our customer service team at [cs@conglomkb.com](mailto:cs@conglomkb.com) or 1-877-333-0098 (Service available in English and French, Monday - Friday from 8:30 am - 5:00 pm EST). Please do not dispose of packaging before you are satisfied with your new utility cabinet.

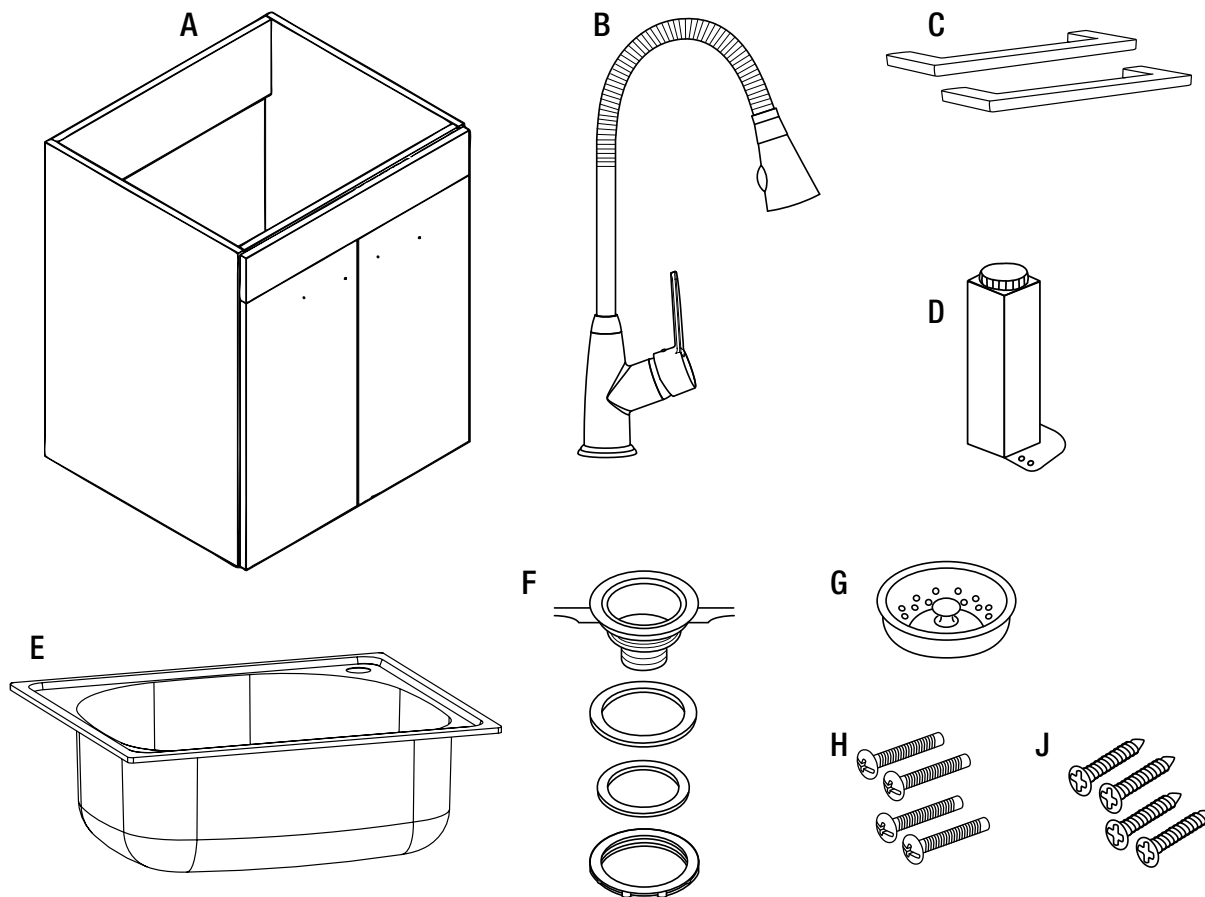

Part	Description	Quantity
A	Cabinet	1
B	Faucet	1
C	Door Handles	2
D	Leveling Legs	4
E	Utility Sink	1
F	Strainer Assembly	1
G	Strainer Basket	1
H	Handle Screws	4
J	Leveling Leg Screws	16

## INSTALLING THE LEVELING LEGS

- Remove the cabinet (A) and place it on a soft, protective surface.
- Attach each leveling leg (D) to the bottom of the cabinet (A) using four of the provided screws (J).
- Gently rotate the cabinet (A) right side up.



**WARNING:** Always wear safety goggles and gloves during installation.



**CAUTION:** Do not rest or bump the leveling legs on the side as this may cause them to detach or break.

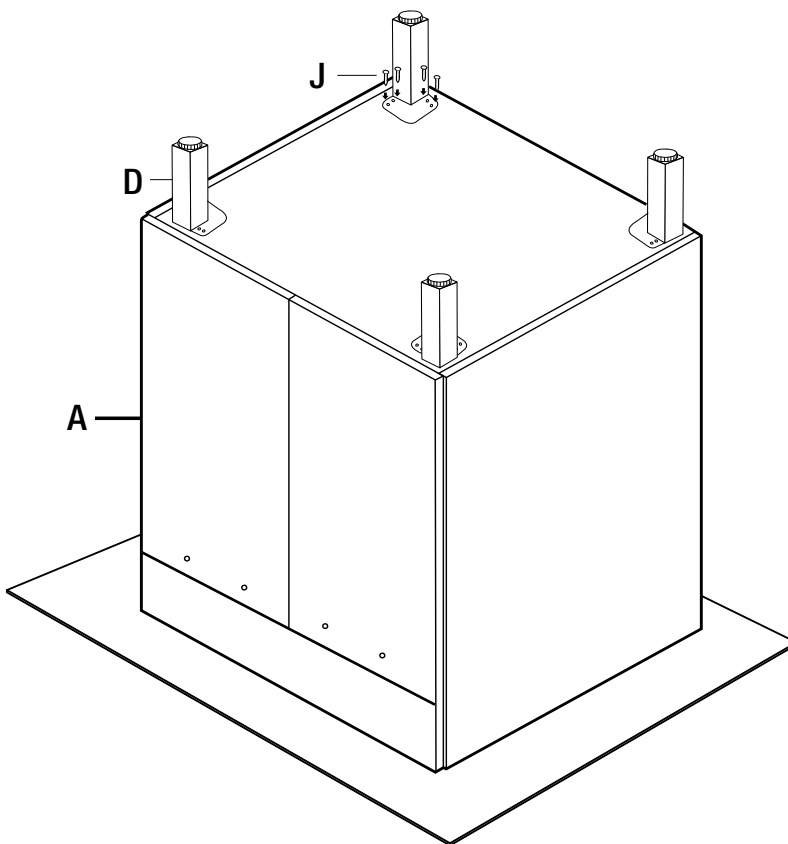
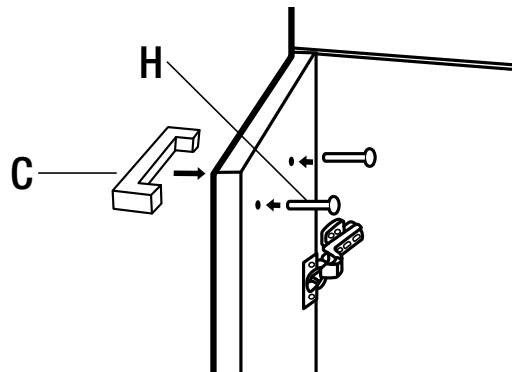

Fig. 1

# Installation (continued)

## INSTALLING THE HANDLES

- Attach door handles (C) to the cabinet doors using supplied door handle screws (H) and a screw driver. Do not overtighten.



## ADJUSTING THE DOOR POSITION

If the doors need to be repositioned, the hinges can be adjusted to ensure a precise fit with a cabinet.

1. The lateral adjustment screw adjusts the door orientation from left to right.

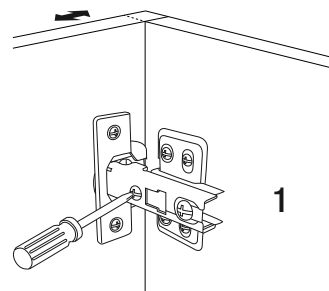

2. The horizontal adjustment screw adjusts the door orientation from front to back.

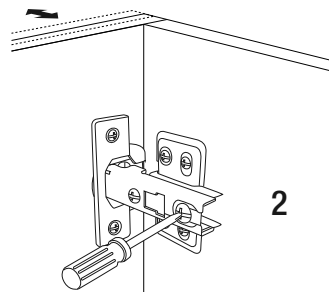

3. The vertical adjustment screw adjusts the orientation up or down.

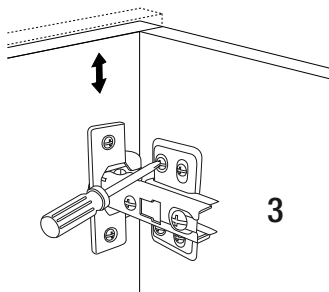

# Installation (continued)

ENGLISH

## INSTALLING THE FAUCET

1. Carefully take out all the parts of the faucet assembly (B). The faucet is pre-assembled, except for the sprayer head.
2. Take the retaining nut, metal washer, and gasket off of the faucet body.
3. Place the faucet body carefully through the hole in the sink (E).
4. From underneath, slide the gasket, metal washer and retaining nut over the supply lines and up to the exposed threaded section of the faucet. Tighten the retaining nut by hand until it is snug. Using a wrench or pliers, tighten the assembly.
5. Gently tighten the two screws on the retaining nut. Do not over tighten.
6. Screw the sprayer head onto the gooseneck.
7. Connect the water supply lines (not supplied) to the faucet.
8. Use two wrenches to tighten the two ends together. Please note, tightening the fittings with a single wrench may damage the faucet and void the warranty.

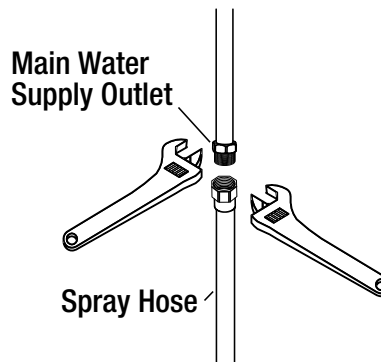
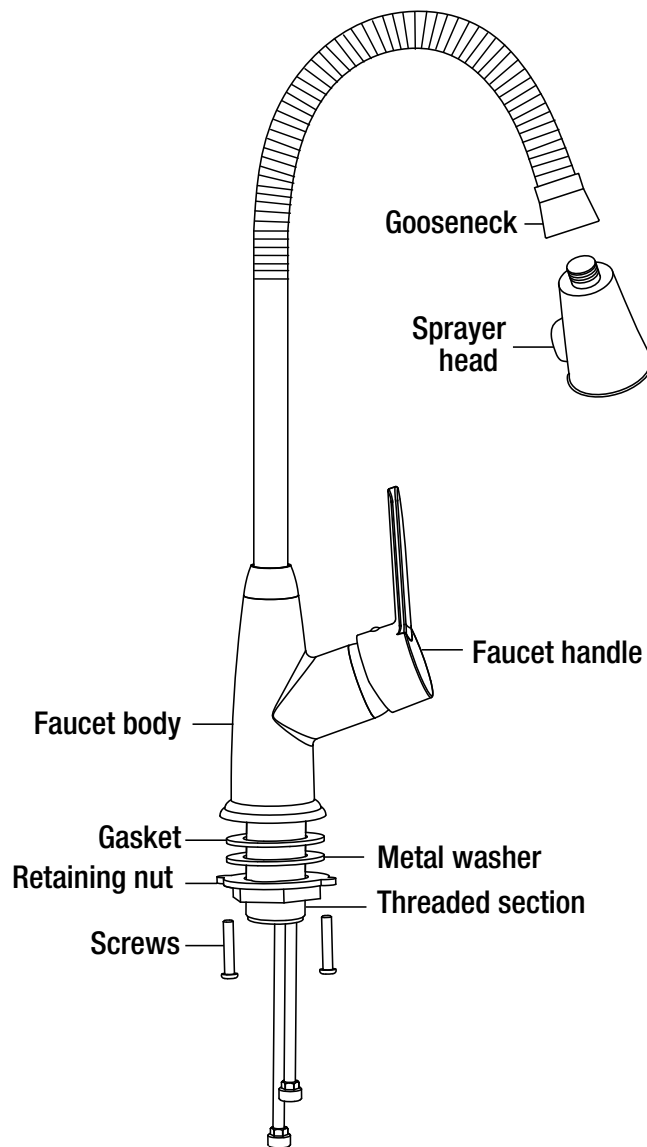



## Installation (continued)

### INSTALLING THE STRAINER

1. Apply plumbing putty or silicone sealant to the top side of the drain opening.
2. Insert the strainer body into the drain opening and press it down until it is evenly seated.
3. Assemble the rubber gasket, friction washer and strainer locknut onto the strainer body from underneath the sink. Hand tighten the strainer locknut until it is snug. Do not overtighten.
4. Insert the plastic flange into the flange-end of the tailpipe (not supplied) then secure the tailpipe to the strainer body using the connecting nut. Tighten the connecting nut until it is snug. Do not overtighten.
5. Remove excess sealant from around the drain opening.

**NOTE:**

*The tail pipe is not supplied.*

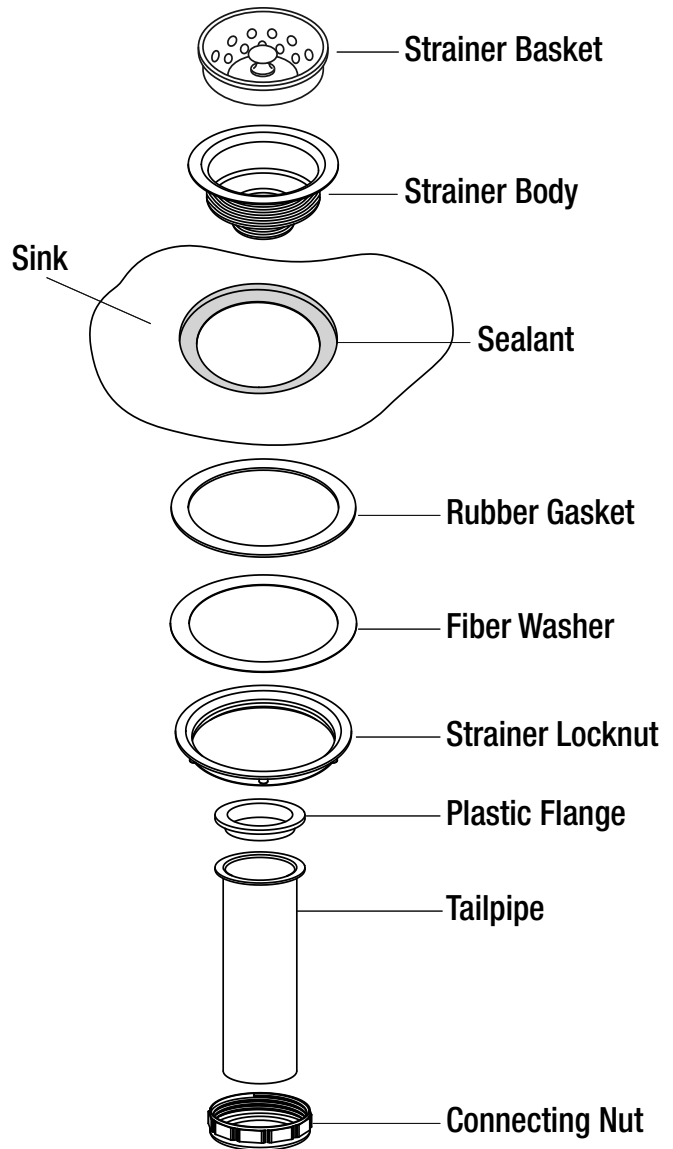

## Installation (continued)

ENGLISH

### MOUNTING THE UTILITY SINK

1. Carefully place a bead of sealant all around the top of the cabinet (A).

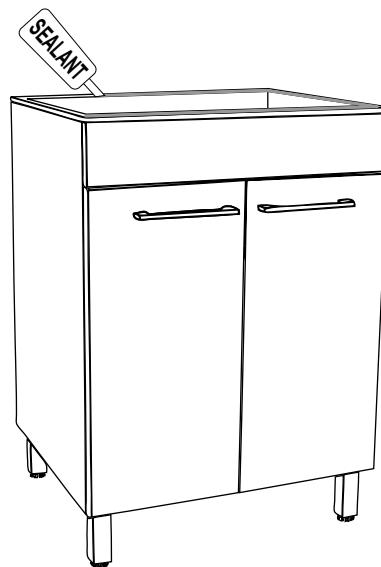

2. Ease the utility sink (E) into the cabinet (A). Ensure that it is placed evenly and is centered on the cabinet. Wipe off any excess sealant. Use masking tape to hold the basin in place until the sealant dries.

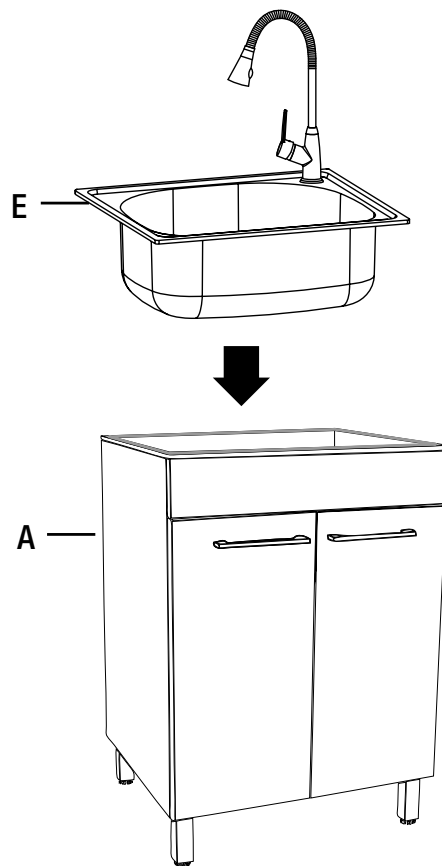

## Installation (continued)

Position the cabinet in the intended location. If required, level the cabinet by adjusting the four leveling legs and checking the alignment of the top using a carpenter's level.

### DRAINAGE

The tailpipe (not supplied) previously installed to the drain can now be connected to your household plumbing. In some cases, your household plumbing will have to be modified to ensure proper drainage. If so, please consult a licensed plumber to complete needed modifications.

### SUPPLY LINES

Connect the supply lines to your home's water supply as per manufacturer's instructions.

Open the hot and cold water supply valves and check to make sure they have been installed to appropriate inlet ports. Check for leaks. Run hot and cold water uninterrupted for about one minute to remove any residue from the lines.

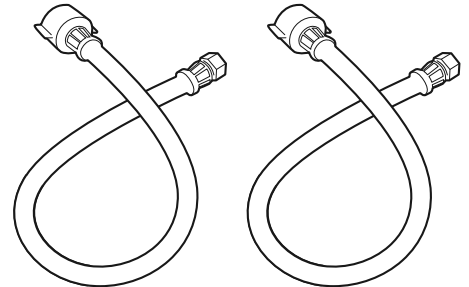

## Maintenance

### CARTRIDGE REPLACEMENT

If in the future the ceramic cartridge needs to be replaced:

1. Turn off the water supply to the faucet.
2. Remove the plastic water temperature indicator cap, then use the hex key to loosen the set screw underneath. Remove the handle body.
3. Gently unscrew the decorative cap and retaining nut.
4. Remove the old cartridge and replace it with a new ceramic cartridge.
5. Ensure new cartridge is seated properly with the two locating pins fully engaged then re-install the retaining nut and decorative cap.
6. Secure the handle body back to the cartridge arm using the set screw and hex key. Do not over tighten.
7. Insert the temperature indicator cap back into the handle body, making sure that red is on the left and blue is on the right.
8. Slowly turn on the water supply to the faucet and test to make sure the faucet is working properly.
9. Check for leaks.

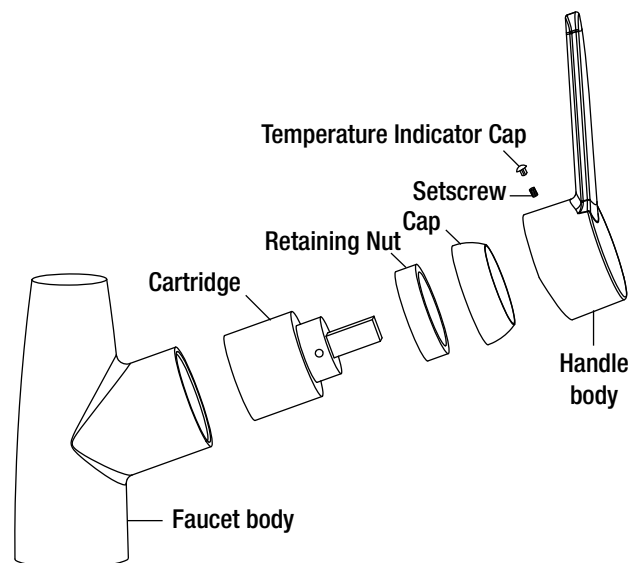

# Care and Cleaning

Your sink is manufactured with the highest grade stainless steel and will provide you many years of enjoyment with the proper care.

## UTILITY SINK

### Do

- After use, always rinse your sink with tap water to dilute and remove deposits.
- Towel dry after use whenever possible to prevent water spots. Should water spots occur, clean with a mild solution of vinegar and water followed by a thorough rinse.
- Use liquid soap, a general household cleaner, or a weak solution of vinegar and water for regular cleaning.
- Only use plastic scouring pads recommended for use in stainless steel sinks, and only use them in the bowl of the sink. Scrub in the direction of the satin finish lines.

### Do not

- Do not allow any food, detergent, soap or grease to dry or sit for extended periods of time on the surface of the sink.
- Never use abrasive cleaning products, as they will dull and scratch the finish.
- Do not use scouring pads on the deck, as they will dull the mirror finish.
- Never use steel wool pads, as they will leave iron particles on the sink, which will cause corrosion.
- Never leave steel or cast iron pans in your sink for extended periods of time, as this can cause corrosion.
- Never use chlorine-based cleaners in your new sink, they could lead to rust spots and discolouration. If you must use them, rinse sink thoroughly with fresh water immediately after use. If any chemicals or glue make contact with the sink during installation, wipe clean and rinse thoroughly with fresh water.

## CABINET

### Do

- Remove dust and dry dirt with a soft, damp cloth.
- Clean grease, oil, paint and ink stains with isopropyl (rubbing alcohol). Immediately rinse with water after stain removal.

### Do not

- Do not allow your cabinet surface to come into contact with products such as acetone (nail polish remover), nail polish, dry cleaning solution, lacquer thinners, gasoline, pine oil, etc.
- Use caution when using sharp instruments that may fall and scratch the surface.

Your sink is manufactured with the highest grade stainless steel and will provide you many years of enjoyment with the proper care.

## SCRATCH, SPOT, AND BLEMISH REMOVAL AND SURFACE RESTORATION:

Little rust spots and blemishes that periodically appear in the sink are typically the result of the steel interacting with the chemicals found in the vast spectrum of substances that sinks are commonly exposed to. They may also get transferred from other objects placed or left in the sink. Scratches are the result of regular wear and tear.

To remove scratches, spots, and blemishes from the sink, rub them with a non-metallic scouring pad (e.g. Scotch-Brite®) combined with a mild abrasive cleaner (e.g. Vim® or Barkeeper's Friend®). Always rub the surfaces in the direction of the grain of the steel. When finished, rinse the sink with water and dry it with a towel to allow the sink to form a protective outer layer. This procedure can also be used to renew all of the surfaces of the sink.

# Service Parts

If you are missing parts or if you require replacement parts, please contact our customer service team at [cs@conglomkb.com](mailto:cs@conglomkb.com) or 1-877-333-0098 (Service available in English and French, Monday - Friday from 8:30am - 5pm EST). Identify the required part(s) and have the part number(s) ready.

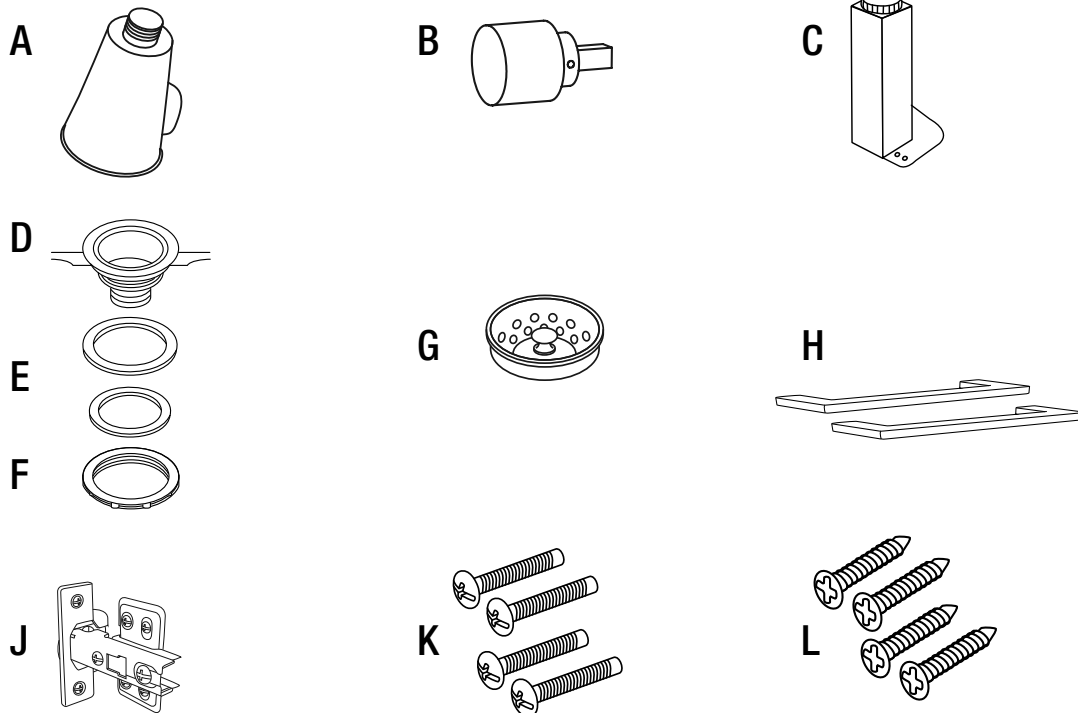

Part	Description	Code	Quantity
A	Sprayer Head	QHL186	1
B	Ceramic Cartridge	QHS121	1
C	Leveling Legs	QHL139	4
D	Strainer Body	QHS102	1
E	Rubber Gasket and Friction Washer	QHS103	1
F	Locknut	QHS104	1
G	Strainer Basket	QHS101	1
H	Handles	QHL144	2
J	Hinges	QHL102	4
K	Handle Screws	QHL104	4
L	Leveling Leg Screws	QHL106	16

# Table des matières

OWNER'S MANUAL .....	2
Consignes de sécurité .....	14
Garantie	
Garantie limitée d'un an .....	15
Procédure de réclamation pour la garantie .....	15
Préinstallation	
Outils/Matériaux requis .....	16
Pièces requises .....	16
Contenu de l'emballage .....	17
Installation	
Installation des pattes de l'armoire .....	18
Installation des poignées de l'armoire .....	19

Installation du robinet .....	20
Installation de la crépine .....	21
Installation de l'évier .....	22
Drainage .....	23
Assemblage des tuyaux d'alimentation .....	23
Entretien	
Remplacement de la cartouche .....	23
Soin et Nettoyage	
Évier utilitaire .....	24
Armoire .....	24
Pièces de rechange .....	25

## Consignes de sécurité

### LIRE ET CONSERVER CES DIRECTIVES

1. Une fois le produit déballé, vérifiez s'il y a des rayures, fissures, bosses ou éraflures. Si des dommages sont notés, ne pas installer.
2. Ce produit ne peut être utilisé autrement que pour l'usage prévu par le fabricant. Consulter le fabricant pour toutes questions concernant l'appareil.
3. Votre installation doit être conforme à tous les codes de bâtiment locaux pour la plomberie. Faites en sorte qu'un ouvrier qualifié effectue ou approuve votre installation de plomberie.
4. Protéger la surface lors de l'installation.



**AVERTISSEMENT :** Toujours porter des lunettes et des gants de sécurité pendant l'installation afin d'éviter les blessures.

## GARANTIE LIMITÉE D'UN AN

Inspecter minutieusement le produit avant l'installation et signaler tout dommage sans délai. Nous ne serons pas responsables des défaillances ou des dommages qui auraient dû être découverts ou évités par une inspection adéquate et des essais avant l'installation.

Conglom Inc. garantit ce produit contre tout défaut dans les matériaux ou la fabrication, pour une période d'un (1) an à compter de la date de l'achat. Une preuve d'achat (facture d'achat originale) du consommateur/acheteur original devra accompagner toute réclamation faite à Conglom Inc.

Cette garantie est non transférable et sera nulle si l'unité est enlevée de son installation initiale ou si elle n'est pas installée suivant les spécifications du fabricant. Elle ne s'applique pas dans l'éventualité de dommages causés au produit suite à l'utilisation de pièces de rechange autre que les pièces originales Conglom Inc. (les pièces de rechange peuvent être obtenus en nous écrivant un courriel à [cs@conglomkb.com](mailto:cs@conglomkb.com) ou en appelant au 1-877-333-0098 entre 8h30 et 17h00, HNE), une erreur d'installation, l'abus, l'utilisation ou l'entretien incorrecte et le service incorrects (qu'ils soient effectués par un plombier, un entrepreneur, une entreprise de service ou un membre de la famille de l'acheteur). La garantie exclut les dommages causés par des conditions agressives d'air ou d'eau, des nettoyeurs ou des matériaux rudes et/ou abrasifs.

Nous ne pouvons en aucun cas être tenus responsables pour toute blessure corporelle ou tout dommage matériel résultant d'une mauvaise installation ou utilisation de ce produit. Nous ne serons pas tenues responsables de l'incapacité d'utiliser cette unité, des inconforts, des coûts encourus pour la main d'œuvre, des matériaux, de l'enlèvement et de l'installation des unités de remplacement ou d'aucun autre dommage causé par un incident ou accessoire. Les coûts encourus pour obtenir l'accès pour la réparation ou le remplacement sont la responsabilité de l'utilisateur.

Nos obligations se limitent à la réparation ou au remplacement de l'unité (selon notre choix) qui peut s'avérer, selon notre examen unique, être défectueuse sous l'utilisation et le service normaux pendant la période de garantie. Nous pouvons émettre un crédit au montant de la valeur de la facture du produit défectueux (ou d'un pourcentage de ce montant selon l'usure) tenant lieu de la réparation ou du remplacement.

Toute défectuosité de l'unité qui ne peut être liée à un défaut de matériel ou de fabrication n'est pas couvert par cette garantie. Ces conditions non garanties incluent, mais ne se limitent pas aux suivantes :

- Une mauvaise installation non conforme aux instructions du fabricant.
- Les bosselures, bosses et rayures causées pendant l'expédition, la manutention ou l'installation.
- Changement de la couleur ou du fini en raison de l'usage d'un produit chimique.
- Les dommages causés par le non-respect des directives de soin et de nettoyage, y compris les dommages causés par l'utilisation de produits nettoyeurs abrasifs.
- Toute modification apportée à l'unité par l'acheteur ou l'installateur.
- Dommages en raison d'un impact accidentel, du feu, d'une inondation, du gel et de l'usure normale.
- Courbures et déformations provoquées par des raccords forcés, des fixations trop serrées et un support inadéquat pendant l'installation.
- Tout défaut ou dommage aux ampoules électriques.

Cette garantie ne s'applique pas à l'utilisation ou l'installation à des fins commerciales ou institutionnelles.

## PROCÉDURE DE RÉCLAMATION POUR LA GARANTIE

Si un défaut couvert par la garantie se produit ou si vous avez besoin de pièces de rechange, contacter notre service à la clientèle au [cs@conglomkb.com](mailto:cs@conglomkb.com) ou au 1-877-333-0098 (lundi au vendredi, 8h30 à 17h, HNE).

Avant d'appeler, veuillez-vous assurer d'avoir en main :

- Numéro de modèle ou une description.
- La preuve d'achat.
- Les détails concernant le défaut et/ou le numéro de la pièce de rechange.
- Le nom et l'adresse du propriétaire et/ou de l'installateur.

# Préinstallation

## OUTILS/MATÉRIAUX REQUIS (NON INCLUS)



Clé



Pinces

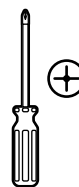

Tournevis  
Phillips

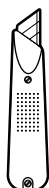

Couteau tout  
usage



Clé à tuyau

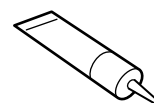

Mastic

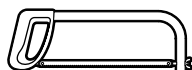

Scie à métaux



Niveau



Clé hexagonale



Gants de  
sécurité



Lunettes de  
sécurité

## PIÈCES REQUISES (NON INCLUSES)

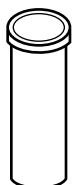

Tuyaux de  
vidange



Siphon-P

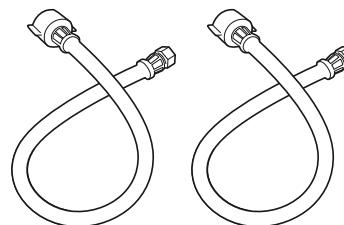

Tuyaux  
d'alimentation



## Préinstallation (suite)

### CONTENU DE L'EMBALLAGE

Vérifier soigneusement que l'unité ne comporte aucun dommage ou pièces manquantes avant l'installation. Dans le cas de dommages ou de pièces manquantes, communiquer avec le service à la clientèle au [cs@conglomkb.com](mailto:cs@conglomkb.com) ou 1-877-333-0098 (service en anglais et français, du lundi au vendredi, de 8 h 30 à 17 h, HE). Ne pas se débarrasser de l'emballage avant d'être satisfait de ce produit.

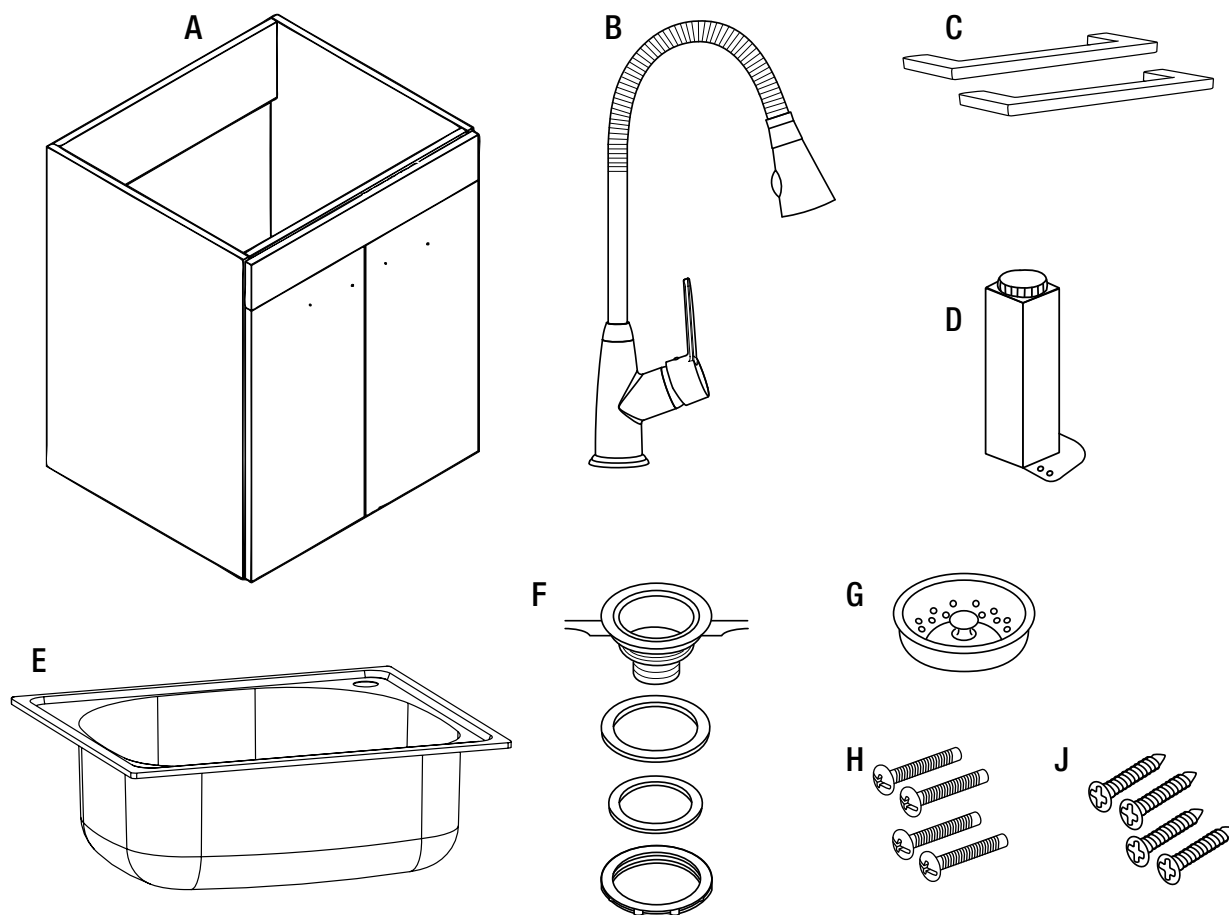

Pièce	Description	Quantité
A	Armoire	1
B	Robinet	1
C	Poignées de porte	2
D	Pattes de nivellement	4
E	Évier utilitaire	1
F	Assemblage de la crépine	1
G	Panier de crépine	1
H	Vis de poignées de porte	4
J	Vis des pattes de nivellement	16

# Installation

## INSTALLATION DES PATTES DE NIVELLEMENT

- Enlever l'armoire (A) et le placer sur une surface protectrice.
- Fixer chacune des pattes de nivellement (D) à la base de l'armoire (A) en utilisant quatre vis de pattes de nivellement (J) par patte.
- Remettre doucement l'armoire (A) sur ces pattes.



**AVERTISSEMENT** : Toujours porter des lunettes et des gants de sécurité pendant l'installation afin d'éviter les blessures.



**ATTENTION** : Ne pas placer de charge latérale sur les pattes lorsque vous redressez l'armoire.

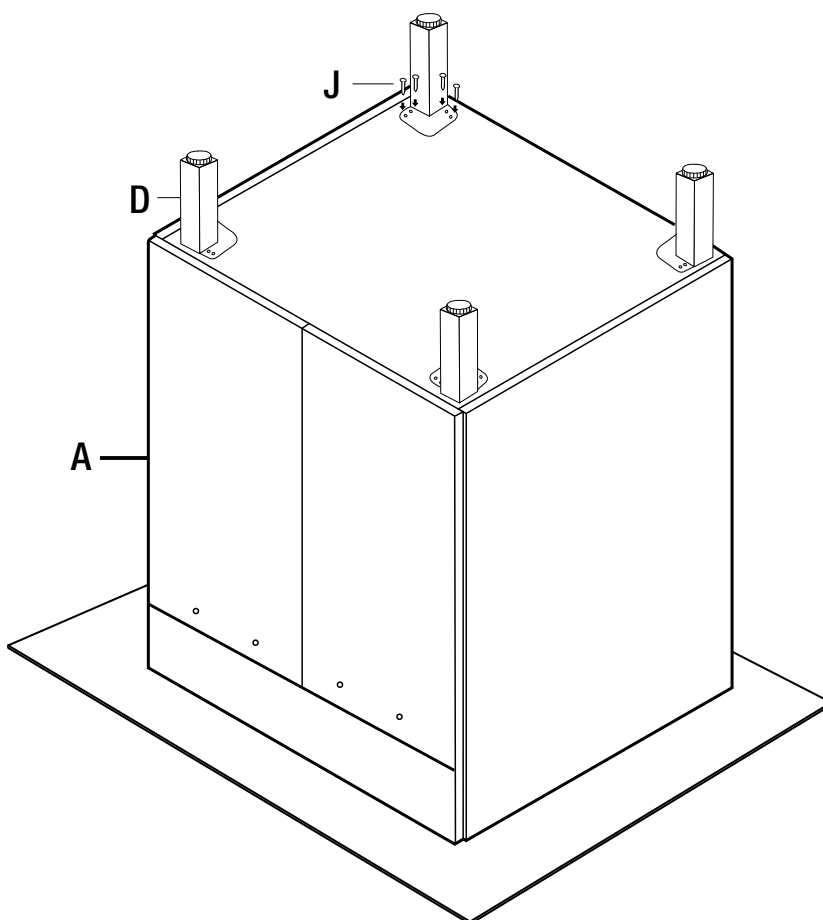
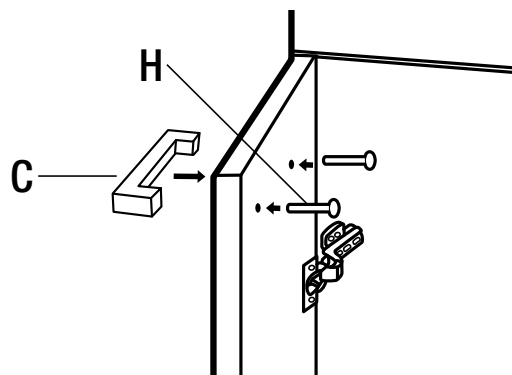

Fig. 1

## Installation (suite)

### INSTALLATION DES POIGNÉES DE L'ARMOIRE

- Fixer la poignée (C) à la porte de l'armoire à l'aide des vis de poignée de porte (H) fournies et d'un tournevis. Ne pas trop serrer.



### AJUSTEMENT DE LA POSITION DES PORTES

Si les portes doivent être repositionnées, les charnières peuvent être réglées de façon à s'adapter précisément avec l'armoire.

1. La vis de réglage latérale ajuste la porte à gauche ou à droite.

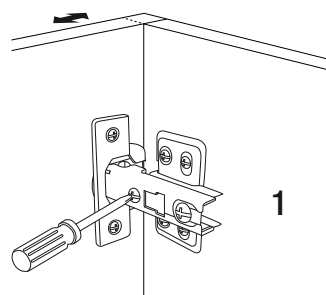

2. La vis de réglage horizontale ajuste la porte vers l'avant ou l'arrière.

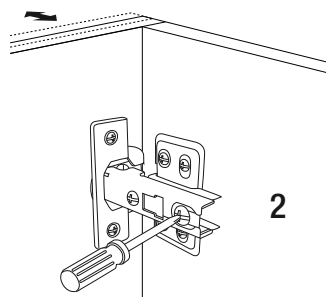

3. La vis de réglage verticale ajuste la porte vers le haut ou vers le bas.

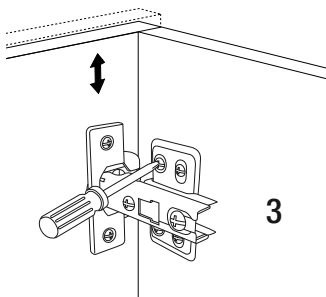

# Installation (suite)

## INSTALLATION DU ROBINET

1. Sortir soigneusement toutes les pièces de l'ensemble de robinet (B). Le robinet est préassemblé, à l'exception de la douchette.
2. Enlever la bague de retenue, rondelle en métal et le joint d'étanchéité du corps du robinet.
3. Placer le corps de robinet avec soin à travers le trou dans l'évier (E).
4. Par dessous, glisser le joint d'étanchéité, la rondelle en métal et la bague de retenue sur l'extrémité du tuyau d'alimentation et jusqu'à la section exposée filetée du robinet. Serrer la bague de retenue à la main jusqu'à ce qu'elle soit bien serrée. En utilisant une clé ou une pince, serrer l'assemblage.
5. Serrer légèrement les deux vis sur la bague de retenue. Ne pas trop serrer.
6. Visser la douchette sur le col de cygne.
7. Raccorder les conduites d'alimentation en eau (non fournies) au robinet.
8. Utiliser deux clés pour serrer les deux extrémités ensemble. L'utilisation d'une seule clé pour serrer les raccords peut endommager le robinet et annuler la garantie.

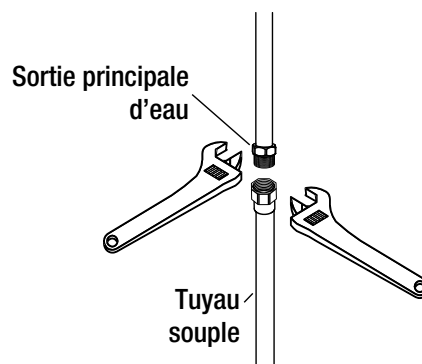
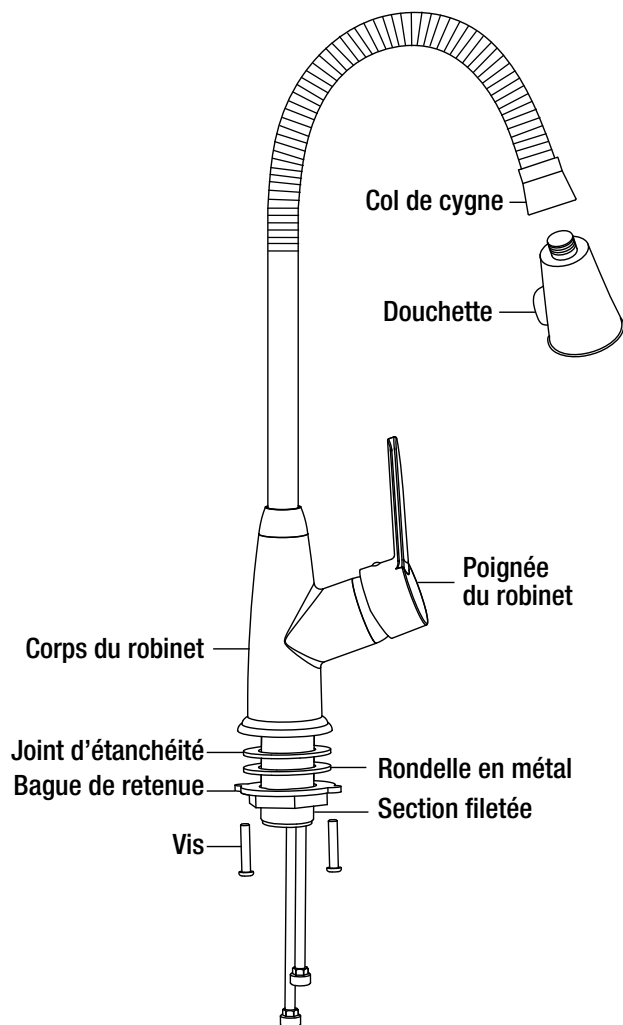

## Installation (suite)

### INSTALLATION DE LA CRÉPINE

- Appliquer une bague d'étanchéité en mastic de plomberie ou scellant en dessous de la bride du corps de la crépine.
- Insérer le corps de la crépine dans l'orifice d'évacuation et presser pour bien l'assoir sur la surface.
- Sous l'évier, assembler le joint en caoutchouc, la rondelle de friction et l'écrou de blocage sur le corps de la crépine. Serrer l'écrou de blocage de la crépine à la main jusqu'à ce qu'il soit bien serré. Ne pas trop serrer.
- Insérer la bride en plastique dans l'extrémité à bride du tuyau de vidange (non fourni), puis fixer le tuyau de vidange au corps de la crépine à l'aide de l'écrou de raccord. Serrer l'écrou de raccord jusqu'à ce qu'il soit bien serré. Ne pas trop serrer.
- Enlever l'excédent de mastic autour de l'orifice d'évacuation.

#### **REMARQUE :**

*Le tuyau de vidange n'est pas fourni.*

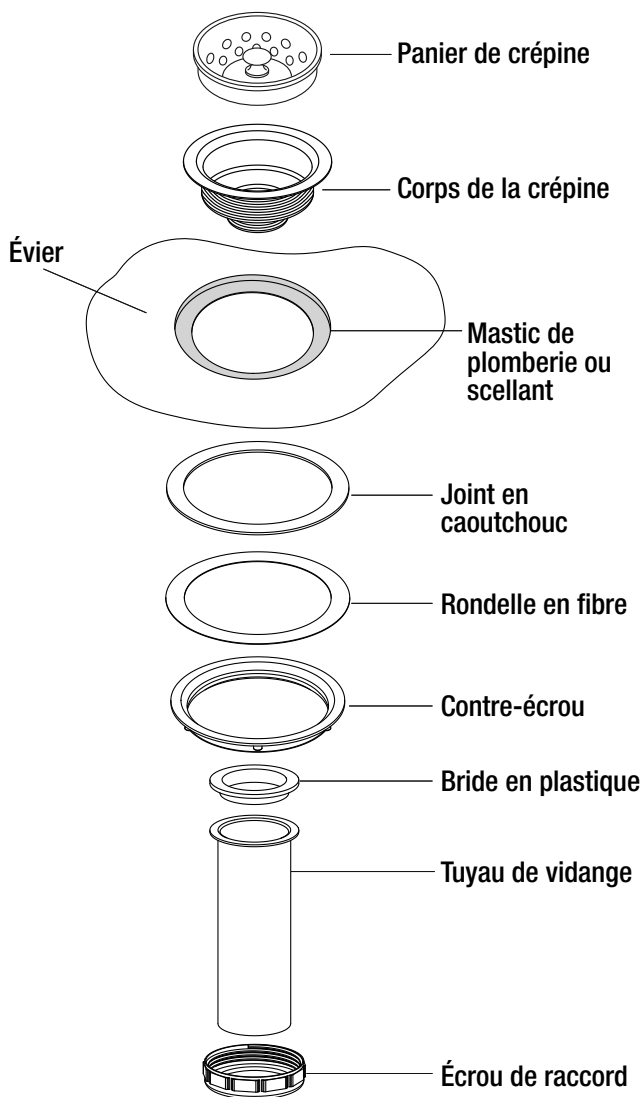

## Installation (suite)

### INSTALLATION DE L'ÉVIER

1. Appliquer un joint de mastic sur le pourtour de la partie supérieure du meuble.

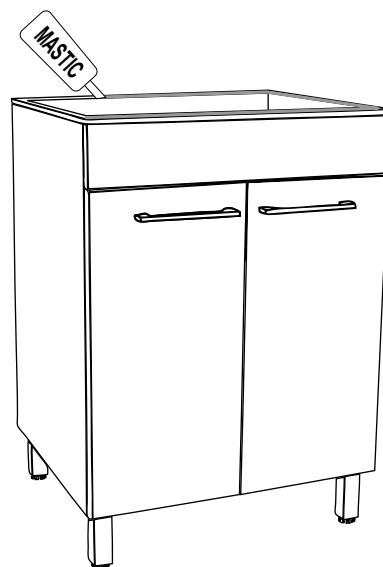

2. Introduire l'évier (E) sur l'armoire (A) en vous assurant que celui-ci soit de niveau et centré sur le meuble. Essuyer l'excès de mastic. Utiliser du ruban-cache pour maintenir la cuve en place jusqu'à ce que le mastic soit solidifié.

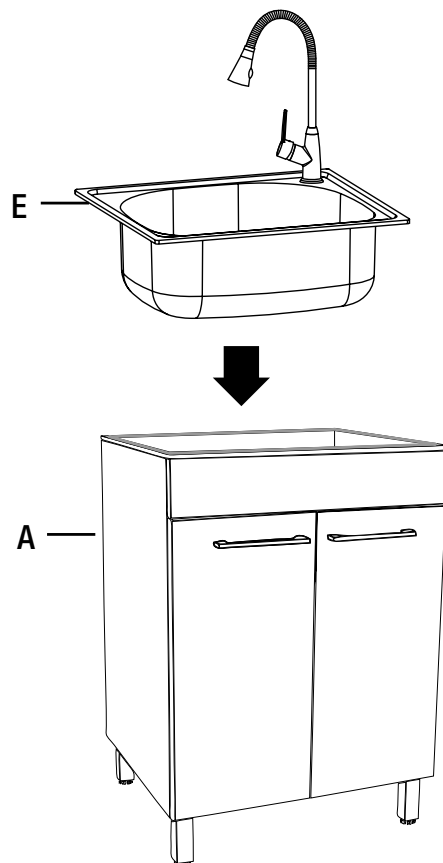

## Installation (suite)

Positionner l'armoire à l'endroit désiré. Au besoin, mettre l'armoire à niveau en ajustant les quatre pattes de nivellement et en vérifiant l'alignement de l'évier à l'aide d'un niveau de menuisier.

### DRAINAGE

Le tuyau de vidange (non fourni) installé précédemment dans l'orifice d'évacuation peut maintenant être raccordé à la plomberie domestique. Dans certains cas, la plomberie devra être modifiée pour assurer un drainage adéquat. Si c'est le cas, consulter un plombier accrédité pour effectuer les modifications nécessaires.

### ASSEMBLAGE DES TUYAUX D'ALIMENTATION

Brancher les tuyaux d'alimentation à l'alimentation en eau du domicile conformément aux instructions du fabricant.

Ouvrir les robinets d'alimentation en eau chaude et froide puis faire couler l'eau pour vérifier l'installation (tuyau d'eau chaude branché au bon endroit). Vérifier s'il y a des fuites. Faire couler de l'eau chaude et froide sans interruption pendant environ une minute pour éliminer tout résidu des tuyaux.

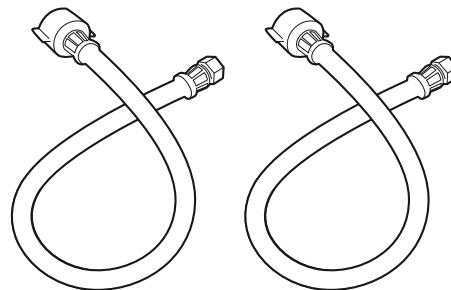

## Entretien

### REPLACEMENT DE LA CARTOUCHE

Si à l'avenir la cartouche en céramique devait être remplacée :

1. Avant de procéder, couper l'alimentation du robinet en eau.
2. Enlever à la main l'indicateur de température d'eau en plastique, puis utiliser la clé hexagonale pour retirer la vis et retirer le corps de la poignée. Enlever le corps de la poignée.
3. Dévisser le capuchon et l'anneau, en faisant attention à ne pas endommager le filetage.
4. Tirer sur la cartouche pour la sortir et la remplacer par une nouvelle cartouche en céramique.
5. Veiller à ce que la nouvelle cartouche soit correctement installée dans le corps du robinet puis replacer l'anneau et le capuchon.
6. Placer le corps de la poignée sur la cartouche. Resserrer la vis sur le corps de poignée et serrer avec la clé hexagonale. Ne pas trop serrer.
7. Réinsérer l'indicateur de température d'eau en plastique dans le trou, tout en s'assurant que le côté rouge est à gauche et le bleu à droite.
8. Rétablir l'alimentation du robinet en eau et tester le robinet afin de s'assurer que celui-ci fonctionne correctement.
9. Vérifier s'il y a des fuites.

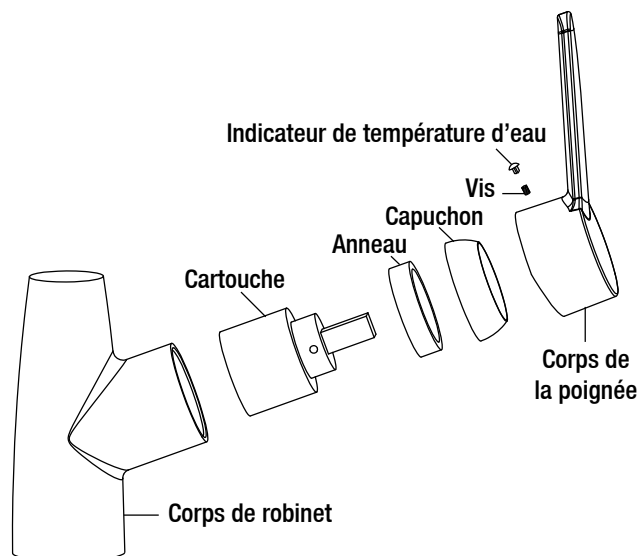

# Soin et Nettoyage

## ÉVIER UTILITAIRE

### À faire

- Après l'utilisation, toujours rincer votre évier avec de l'eau de robinet pour diluer et enlever les dépôts.
- Si possible, sécher à la serviette après toute utilisation pour éviter les traces d'eau. Si les traces d'eau se produisent, nettoyer avec une solution douce de vinaigre et d'eau suivie d'un bon rinçage.
- Employer du savon liquide, un produit nettoyant de ménage général, ou une faible solution de vinaigre et d'eau pour le nettoyage régulier.
- N'utiliser que des tampons à récurer en plastique recommandés pour une utilisation dans les éviers en acier inoxydable, et ne les utiliser que dans la cuve de l'évier. Frotter dans la direction des lignes du fini satiné.

### À ne pas faire

- Éviter de laisser sécher ou reposer sur la surface de l'évier tout résidu de nourriture, de détergent, de savon, de graisse ou de condiment pendant des périodes prolongées.
- Ne jamais employer des produits abrasifs car ils peuvent ternir et rayer le fini.
- Ne pas utiliser des tampons à récurer dans l'évier car ils peuvent ternir le poli.
- Ne jamais utiliser des tampons de laine d'acier car ils laissent des particules de fer sur l'évier et mènent à la corrosion.
- Ne jamais laisser des casseroles en acier ou en fonte dans votre évier pendant des périodes prolongées car elles mènent à la corrosion.
- Ne jamais utiliser de nettoyeurs à base de chlore avec votre nouvel évier, ceci pourrait causer l'apparition de taches de rouille ainsi que sa décoloration. Si vous devez utiliser de tels produits nettoyants, rincer vigoureusement avec de l'eau froide immédiatement après leur utilisation. Si d'autres produits chimiques ou de la colle entrent en contact avec la surface de l'évier, essuyer et rincer vigoureusement avec de l'eau froide

## ARMOIRE

### À faire

- Éliminer la poussière et la saleté sèche avec un linge doux et humide.
- Nettoyer les taches de graisse, d'huile, de peinture et d'encre avec de l'alcool à friction. Après avoir enlevé la tache, rincer immédiatement avec de l'eau.

### À ne pas faire

- Éviter que la surface de votre armoire entre en contact avec des produits tels l'acétone (dissolvant pour vernis à ongles), le vernis à ongles, la solution pour nettoyage à sec, le solvant à laque, la gazoline, l'huile de pin, etc.
- Éviter d'utiliser une lame de rasoir ou tout autre instrument coupant qui pourrait égratigner la surface.

Votre évier est fabriqué avec de l'acier inoxydable de la plus haute qualité, moyennant l'apport des soins appropriés il vous fournira un excellent rendement pendant plusieurs années.

### ÉLIMINATION DES RAYURES, TACHES ET IMPERFECTIONS, ET RESTAURATION DES SURFACES :

Les petites taches de rouille qui apparaissent régulièrement dans l'évier sont habituellement causées par l'interaction de l'acier avec les produits chimiques qui se trouvent dans de nombreuses substances auxquelles les éviers sont couramment exposés. Elles peuvent également apparaître lorsque d'autres objets sont placés ou laissés dans l'évier. Les rayures, quant à elles, sont causées par l'usure normale.

Pour enlever les rayures et les taches dans l'évier, frottez-les à l'aide d'un tampon à récurer non métallique (p. ex., Scotch-Brite<sup>MD</sup>) et d'un nettoyant légèrement abrasif (p. ex., Vim<sup>MD</sup> ou Barkeeper's Friend<sup>MD</sup>). Frottez toujours les surfaces dans le sens du grain de l'acier. Lorsque vous avez terminé, rincez l'évier avec de l'eau et essuyez-le à l'aide d'une serviette pour permettre qu'une couche externe protectrice se forme. Vous pouvez également utiliser cette procédure pour redonner à toutes les surfaces de l'évier leur éclat.



# Pièces de rechange

Si des pièces sont manquantes ou vous avez besoin de pièces de rechange, veuillez nous contacter au [cs@conglomkb.com](mailto:cs@conglomkb.com) ou 1-877-333-0098 (service en anglais et français, du lundi au vendredi, 8 h 30 et 17 h, HNE). Veuillez identifier les pièces nécessaires et ayez les codes à portée de la main.

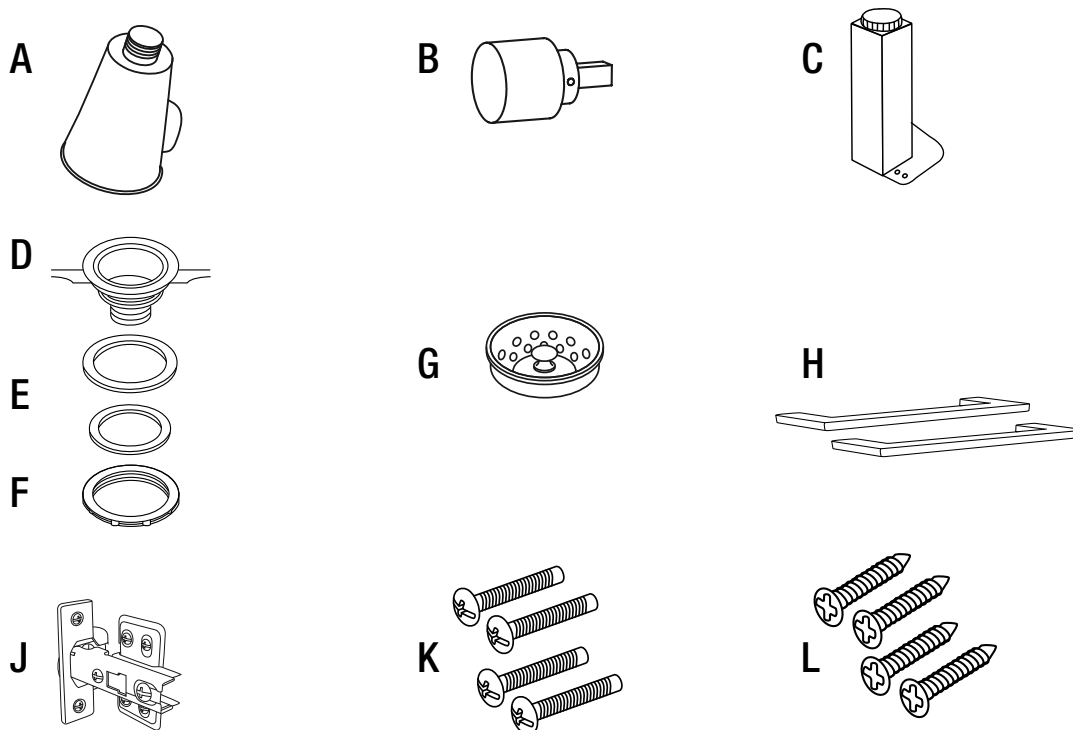

Pièce	Description	Code	Quantité
A	Tête de robinet	QHL186	1
B	Cartouche en céramique	QHS121	1
C	Pattes de nivellement	QHL139	4
D	Corps de la crépine	QHS102	1
E	Joint en caoutchouc et rondelle de friction	QHS103	1
F	Contre-écrou	QHS104	1
G	Panier de crépine	QHS101	1
H	Poignées de porte	QHL144	2
J	Charnières	QHL102	4
K	Vis de poignées de porte	QHL104	4
L	Vis des pattes de nivellement	QHL106	16

Imported by / Importé par :

**Conglom**

St-Laurent, Québec, H4S 2C3

1-877-333-0098 | [cs@conglomkb.com](mailto:cs@conglomkb.com)

(service available in English and French, Monday - Friday from 8:30am - 5pm EST)

(service en anglais et français, du lundi au vendredi, 8 h 30 et 17 h, HNE)

[www.conglomkb.com](http://www.conglomkb.com)

Made in China / Fabriqué en Chine

